

Split

Split version
Version Split
Split version
Versión split

R455A



Inspired to High Quality



Split

Il perfetto impianto frigorifero split per celle di conservazione dei prodotti freschi e già congelati.



Inspired to High Quality



ICEBERG

Versione Professionale
Professional version
Professionnel
Beruflich
Profesional



Is the perfect refrigerating system made in a split version for cold rooms keeping fresh and already frozen products.

C'est le parfait appareil frigorifique fabriqué en version "split" pour chambres froides de conservation des produits frais et déjà congelés.

Es Ist die perfekte Kühlanlage in Split-Version für Kühlzellen zur Konservierung von frischen und schon tiefgefrorenen Produkten.

Es el perfecta sistema de instalación frigorífica en versión split para cámaras de conservación de productos frescos y congelados.

ICEBERG

ICEBERG è il perfetto impianto frigorifero split per celle di conservazione dei prodotti freschi e già congelati.

Caratteristiche tecniche:

- Sistema per A2L
- Compressore ermetico*
- Compressore semiermetico alternativo*
- Antivibranti supporto compressore
- Antivibranti aspirazione e mandata compressore*
- Resistenza carter
- Condensazione ad aria
- Rivestimento fonoassorbente della carrozzeria
- Carrozzeria in lamiera zincata con verniciatura a polveri
- Carrozzeria parte evaporante in alluminio al magnesio
- Batterie evaporatore in tubi di rame e alette in alluminio
- Batterie condensatore in tubi di rame e alette in alluminio
- Pressostato di bassa pressione a riarmo automatico
- Pressostato di alta pressione a riarmo automatico
- Ventilatore assiale
- Valvola di sicurezza*
- Protezione ventilatori condensatore
- Protezione termica compressore
- Protezione termica compressore con salvamotore*
- Valvola di espansione elettronica
- Ventilatori elettronici
- Scheda elettronica di controllo FGT 800
- Regolazione ventilatori condensatori 0-10*
- Filtro deidratatore
- Elettrovalvola gas liquido
- Ricevitore di liquido
- Spia liquido
- Rubinetto di aspirazione
- Rubinetto gas liquido
- Sbrinamento automatico elettrico
- Fermata in vuoto del compressore
- Prese di pressione di alta e bassa pressione 3/4"
- Resistenza scarico condensa (solo per modelli a bassa temperatura)
- Sezionatore generale
- Plafoniera illuminazione cella
- Sonda temperatura ambiente
- Sonda fine sbrinamento
- Sonda controllo condensazione
- Cavo per collegamento micro porta per spegnere l'impianto ed accendere la luce all'apertura della porta
- Relè a disposizione per il collegamento di allarmi remoti

Quadro comandi remoto dotato di:

- Trasformatore di isolamento
- Display digitale con indicazione temperatura ad un decimale
- Tasto on/off
- Tasto accensione luce cella
- Visualizzazione dello stato di funzionamento:
 - freddo
 - sbrinamento
 - ventilatori evaporatore
 - allarme in corso
- Tasti di programmazione

- Visualizzazione allarmi
- Tasto per esecuzione sbrinamento manuale
- Allarme di alta temperatura
- Allarme di bassa temperatura
- Allarme di alta temperatura condensatore sporco
- Allarme di bassa temperatura condensatore
- Allarme porta aperta
- Allarme alta pressione
- Allarme bassa pressione
- Allarme per fine sbrinamento in un tempo superiore al tempo massimo
- Allarme segnalazione sonda temperatura guasta
- Allarme segnalazione sonda di fine sbrinamento guasta
- Allarme sonda controllo condensazione guasta
- Funzionamento di emergenza temporizzato in caso dei seguenti eventi:
 - rottura sonda temperatura ambiente
 - rottura sonda temperatura fine sbrinamento
 - rottura sonda controllo condensazione
 - porta della cella lasciata aperta (se presente microporta)
- Possibilità di installazione di un secondo comando remoto tipo slave
- Predisposizione per il collegamento al supervisore Frigotel

Optional :

- Micro porta
- Condensazione ad acqua con ricevitore di liquido. Valvola regolatrice pressostatica.
- Attacchi da 1/2"
- Tensione diversa
- Versione tropicalizzata
- Regolatore di velocità ventole condensatore
- Quadro elettrico riscaldato
- Monitor di tensione per fermata macchina in caso di alimentazione non corretta
- Opzione long distance per tastiera comando a distanza maggiore di 15 metri
- Sirena acustica dotata di lampeggiante per visualizzare lo stato di allarme
- Quadro elettrico per la gestione e la rotazione di due macchine sulla stessa cella
- Ulteriore comando remoto da utilizzarsi come slave
- Modulo elettronico per il collegamento al sistema di supervisione Frigotel
- Evaporatore con verniciatura in cataforesi
- Condensatore con verniciatura in cataforesi
- Versione insonorizzata

* dipende dal modello

ICEBERG

ICEBERG is the perfect refrigerating system made in a split version for cold rooms keeping fresh and already frozen products.

Technical characteristics:

- Hermetic compressor *
- A2L system
- Semi-hermetic compressor *
- Anti-vibration compressor brackets
- Vibration-cushioned suction and discharge piping of the compressor
- Crankcase resistance
- Air condensation
- Sound-absorbing body coating
- Galvanized powder coated sheet steel body
- Evaporator body of aluminium-magnesium alloy
- Evaporator of copper pipes and aluminium fins
- Condenser of copper pipes and aluminium fins
- Automatic restarting low pressure switch
- Automatic restarting high pressure switch
- Axial fan
- Safety valve *
- Condenser fans protection
- Thermic compressor protection
- Thermic compressor protection with motor protection *
- Electronic expansion valve
- FGT 800 electronic control board
- Condenser fan control 0-10*
- Dehydrator filter
- Liquid gas solenoid valve
- Liquid receiver
- Sight glass
- Suction pipe stop cock
- Liquid gas pipe stop cock
- Automatic electric defrosting
- Compressor stop in idling
- High and low pressure 1/4" pipe plugs
- Condensation outlet resistor (only for low temperature models)
- Main disconnect
- Cold room ceiling light
- Ambient temperature probe
- Defrosting end temperature probe
- Condensation control temperature probe
- Connecting cable for door micro switch to turn off the system and to turn on the light at door opening
- Free relay for transfer alarm signals

Remote control with:

- Transformer
- Digital display with temperature indicator at one decimal
- On/Off switch
- Cold room light switch
- Running state display: cold - defrosting - evaporator fans - alarm status
- Programming keys
- Alarm display
- Manual defrosting key
- High temperature alarm
- Low temperature alarm
- High temperature alarm dirty condenser
- Low temperature alarm condenser
- Open door alarm

- High pressure alarm
- Low pressure alarm
- Defrosting end alarm because of time-out
- Alarm ambient temperature probe defect
- Alarm defrosting end temperature probe defect
- Alarm condensation control temperature probe defect
- Timer emergency running in case of these events:
 - Ambient temperature probe defect
 - Defrosting end temperature probe defect
 - Condensation control temperature probe defect
 - Cold room door open (if there is door micro switch)
- Installation possibility of a second remote control as slave
- Pre-set connection for Frigotel supervision

Optional:

- Door micro switch
- Water condensation with liquid receiver. Pressure control valve. Pipe connection 1/2"
- Different voltage
- Tropicalised version
- Condenser fan speed regulator
- Pre-heated switchboard
- Voltage display for machine stop in case of incorrect power supply
- Long distance option for the remote control at distances longer than 15 m
- Acoustic siren with flashing to indicate the alarm state
- Switchboard for the management of two machines in the same cold room
- Another remote control to use as slave
- Electronic module for the connection to Frigotel supervision system
- Evaporator with cataphoretically painting
- Condenser with cataphoretically painting
- Acoustical soundproofed version

* depending on model

ICEBERG

ICEBERG est le parfait appareil frigorifique fabriqué en version “splitté” pour chambres froides de conservation des produits fraises et déjà congelés.

Caractéristiques techniques:

- Compresseur hermétique *
- Système pour A2L
- Compresseur semi hermétique alternative *
- Antivibrante support compresseur Antivibrante aspiration et liquide compresseur
- Résistance carter
- Condensation à air
- Revêtement phonoabsorbant de la carrosserie
- Carrosserie en tôle d'acier zingué avec peinture à poudre
- Carrosserie partie évaporante en aluminium au magnésium
- Batterie évaporateur en tuyaux de cuivre et ailettes en aluminium
- Batterie condenseur en tuyaux de cuivre et ailettes en aluminium
- Pressostat de basse pression avec réenclenchement autom.
- Pressostat de haute pression avec réenclenchement autom.
- Ventilateur axial
- Clapet de sûreté *
- Protection ventilateurs condenseur
- Protection thermique du compresseur
- Protection thermique du compresseur avec disjoncteur *
- Valve d'expansion électronique
- Carte électronique FGT 800
- Contrôle du ventilateur du condenseur 0-10*
- Filtre déshydrateur
- Électrovanne gaz liquide
- Recevoir de liquide
- Voyant de liquide
- Robinet d'aspiration
- Robinet gaz liquide
- Dégivrage automatique électrique
- Arrête en vide du compresseur
- Prises de pression d' haute et de basse pression ¼"
- Résistance décharge condense (seulement pour les modèles à basse température)
- Sectionneur principal
- Plafonnier allumage chambre froide
- Sonde température ambiante
- Sonde fin dégivrage
- Sonde contrôle condensation
- Câble pour la connexion micro-porte pour éteindre l' installation et allumer la lumière à l'ouverture de la porte)
- Relais à disposition pour la connexion des alarmes remotés

Tableau de commande avec :

- Transformateur d' isolation
- Display digitale avec indication de température à un décimal
- Bouton on/off
- Bouton allumage lumière chambre froide
- Visualisation de l'état de fonctionnement : froid - dégivrage - ventilateur évaporateur - alarme en cours
- Boutons de programmation
- Visualisation alarmes
- Bouton pour exécution dégivrage manuel
- Alarme de haute température
- Alarme de basse température
- Alarme de haute température condenseur sale
- Alarme de basse température condenseur
- Alarme porte ouverte
- Alarme haute pression
- Alarme basse pression

- Alarme pour fine dégivrage dans un temps supérieur au temps maximum
- Alarme signalisation sonde température abîmé
- Alarme signalisation sonde fin dégivrage abîmé
- Alarme sonde contrôle condensation abîmé
- Fonctionnement d'urgence temporisé en cas des suivants situations:
 - Rupture sonde température ambiante
 - Rupture sonde température fin dégivrage
 - Rupture sonde contrôle condensation
 - Porte chambre froide restée ouverte (si présente le microporte)
- Possibilité d' installation d' un deuxième commande à distance type slave
- Prédiposition pour la connexion au superviseur Frigotel

Optional:

- Microporte
- Condensation à eau avec recevoir de liquide. Vanne de régulation pressostatique. Prises à ½"
- Voltage différent
- Exécution tropicalisé
- Régulateur de vitesse ventilateur de condenseur
- Tableau électrique chauffé
- Monitor de tension pour arrête unité en cas d'alimentation pas correcte
- Optional long distance pour clavier commande à distance plus grande de 15 mètres
- Sirène acoustique avec clignoteur pour visualiser l' état d' alarme
- Tableau de commande pour la gestion et la rotation de deux unités dans la même chambre froide
- Ultérieur tableau de commande à utiliser comme slave
- Mode électronique pour la connexion au système de superviseur Frigotel
- Évaporateur avec peinture en cataphorèse
- Condenseur avec peinture en cataphorèse
- Version insonorisée

* dépendante de modèle

ICEBERG

ICEBERG ist die perfekte Kühlanlage in Split-Version für Kühlzellen zur Konservierung von frischen und schon tiefgefrorenen Produkten.

Technische Merkmale:

- Hermetischer Kompressor *
- System für A2L
- Halbhermetischer Kompressor *
- Antivibrations-Kompressorträger
- Stoßgedämpfte Saug- und Druckleitungen des Kompressors
- Gehäuseheizung
- Luftkondensation
- • Schalldämmende Karosserieverkleidung
- Karosserie aus pulverlackiertem Stahlblech
- Verdampferkarosserie aus Aluminium-Magnesium-Legierung
- Verdampfer aus Kupferrohr und Aluminiumlamellen
- Verflüssiger aus Kupferrohr und Aluminiumlamellen
- Druckwächter Unterdruck mit automatischem Reset
- Druckwächter Überdruck mit automatischem Reset
- Axial-Ventilator
- Sicherheitsventil *
- Verflüssigerventilatorenschutz
- Thermischer Kompressorschutz
- Thermischer Kompressorschutz mit Motorschutz *
- Elektronisches Expansionsventil
- Elektronische Steuerplatine FGT 800
- Steuerung des Verflüssigerlüfters 0-10*
- Dehydrationsfilter
- Flüssiggas-Magnetventil
- Flüssigkeitssammler
- Schauglas
- Absperrhahn Saugleitung
- Absperrhahn Flüssiggasleitung
- Automatische elektrische Abtauung
- Anhalten des Kompressors im Leerlauf
- Druckanschlüsse für Hoch- und Niederdruck ¼"
- Kondensatablaufheizung (nur für Tieftemperatur-Modelle)
- Haupttrennschalter
- Zellenbeleuchtung
- Raumtemperaturfühler
- Temperaturfühler Abtauende
- Temperaturfühler Kondensationskontrolle
- Anschlusskabel für Türkontaktschalter um bei Türöffnung die Anlage aus- und das Licht einzuschalten
- Relais für die Weiterleitung von Alarmmeldungen

Schaltfeld ausgerüstet mit:

- Transformator
- Digitales Display mit Temperaturanzeige mit s-Genauigkeit
- Ein/Aus - Schalter
- Lichtschalter
- Betriebszustandsanzeige: Kühlen - Abtauen - Verdampferventilatoren - Alarmzustand
- Programmier Tasten
- Optische Alarmanzeige
- Taste für Ausführung der manuellen Abtauung
- Alarm Temperaturüberschreitung
- Alarm Temperaturunterschreitung
- Alarm Temperaturüberschreitung verschmutzter Verflüssiger
- Alarm Temperaturunterschreitung Verflüssiger
- Alarm Tür offen

- Überdruckalarm
- Unterdruckalarm
- Alarm Abtauende wegen Zeitüberschreitung
- Alarm Raumtemperaturfühler defekt
- Alarm Temperaturfühler Abtauende defekt
- Alarm Temperaturfühler Kondensationskontrolle defekt
- Zeitgesteuerter Notbetrieb bei Eintreten folgender Ereignisse:
 - Defekt Raumtemperaturfühler
 - Defekt Temperaturfühler Abtauende
 - Defekt Temperaturfühler Kondensationskontrolle
 - Tür offen (bei Vorhandensein Türkontaktschalter)
- Installationsmöglichkeit für eine zweite Fernbedienung als Slave
- Vorbereitete Verbindung für Frigotel-Überwachung

Optional:

- Türkontaktschalter
- Wasserkondensation mit Flüssigkeitssammler. Druckregelventil. Anschlüsse ½"
- Verschiedene Spannung
- Tropenfeste Ausführung
- Geschwindigkeitsregler für Verflüssigerventilatoren
- Vorheizbares Schaltfeld
- Überwachungsmonitor für das Anhalten der Maschine bei unkorrekter Einspeisung
- Long distance-Option für die Fernbedienung bei Entfernungen größer als 15 m
- Akustische Sirene mit Blinkfunktion für die Anzeige des Alarmzustands
- Schaltfeld für den Betrieb von zwei Maschinen in einer Zelle
- Weitere Fernbedienungen als Slave nutzbar
- Elektronisches Modul für die Verbindung zum Überwachungssystem Frigotel
- Verdampfer mit elektrophoretischer Tauchlackierung
- Verflüssiger mit elektrophoretischer Tauchlackierung
- Schallgedämpfte Version

* abhängig vom Modell

ICEBERG

ICEBERG es el perfecta sistema de instalación frigorífica en versión split para cámaras de conservación de productos frescos y congelados.

Características técnicas:

- Compresor hermético *
- Sistema para A2L
- Compresor semihermético alternativo *
- Antivibrantes soporte compresor
- Antivibrantes aspiración y entrega compresor
- Resistencia carter
- Condensación aire
- Revestimiento fonoabsorción carrocería
- Carrocería en lamina zincada con barnización con polvos
- Carrocería parte evaporante en aluminio al magnesio
- Batería evaporador en tubos de cobre y aletas de aluminio
- Batería condensador en tubos de cobre y aletas de aluminio
- Presostato de baja presión con reset automático
- Presostato de alta presión con reset automático
- Ventilador axial
- Válvula de seguridad *
- Protección ventiladores condensador
- Protección térmica compresor
- Protección térmica compresor con interruptor de sobrecarga *
- Válvula de expansión electrónica
- Cuadro de control electrónico FGT 800
- Control del ventilador del condensador 0-10*
- Filtro dehidratador
- Electroválvula gas líquido
- Recibidor de líquido
- Luz de aviso de líquido
- Llave de aspiración
- Llave gas líquido
- Desescarche automático eléctrico
- Parada en vacío del compresor
- Toma de presión de alta y baja presión ¼"
- Resistencia descarga condensación (solo en los modelos de baja temperatura)
- Seccionador principal
- Lámpara iluminación cámara frigorífica
- Sonda temperatura ambiente
- Sonda fin desescarche
- Sonda control condensación
- Cabo para conexión micro puerta para apagar el equipo y encender la luz con puerta abierta
- Relé a disposición para conectar alarmes a distancia

Cuadro mandos a distancia provisto de:

- Transformador de aislamiento
- Display digital con indicación temperatura a un decimal
- Tecla on/off
- Tecla encendido luz cámara
- Visualización estado funcionamiento: frío - desescarche - ventiladores evaporador - alarma en curso
- Teclas programación
- Visualización alarmes
- Tecla para hacer desescarche manual
- Alarma alta temperatura
- Alarma baja temperatura
- Alarma alta temperatura condensador sucio
- Alarma baja temperatura condensador
- Alarma puerta abierta

- Alarma alta presión
- Alarma baja presión
- Alarma fin desescarche en tiempo superior al tiempo máximo
- Alarma señalización sonda temperatura en avería
- Alarma señalización sonda fin desescarche en avería
- Alarma sonda control condensación en avería
- Funcionamiento emergencia temporizado en los casos siguientes:
 - Avería sonda temperatura ambiente
 - Avería sonda fin desescarche
 - Avería sonda control condensación
 - Puerta cámara se queda abierta (si hay micropuerta)
- Posibilidad instalación segundo mando a distancia tipo slave
- Predisposición para conexión supervisor frigotel

Optional:

- Micro puerta
- Condensación por agua con recibidor de líquido. Válvula para regulación presostática. Junturas de ½"
- Tensión diferente
- Versión tropicalizada
- Regulador de velocidad aspas condensador
- Cuadro eléctrico con pre-calefacción
- Monitor de tensión para detención equipo si hay alimentación non correcta
- Opción long distance para teclado mando a distancia mayor de 15 m
- Sirena acústica provista de relampagueo para visualización del estado de alarma
- Cuadro eléctrico para la gestión y la rotación de dos equipos en la misma cámara
- Ulterior mando a distancia a utilizar como slave
- Modulo electrónico para la conexión al sistema de supervisión frigotel
- Evaporador barnizado en cataforesis
- Condensador barnizado en cataforesis
- Versión desonorizada

* dependiente del modelo

Esempi di applicazione
Installation example
Exemple d'installation
Anlagenbeispiel
Ejemplo de instalación

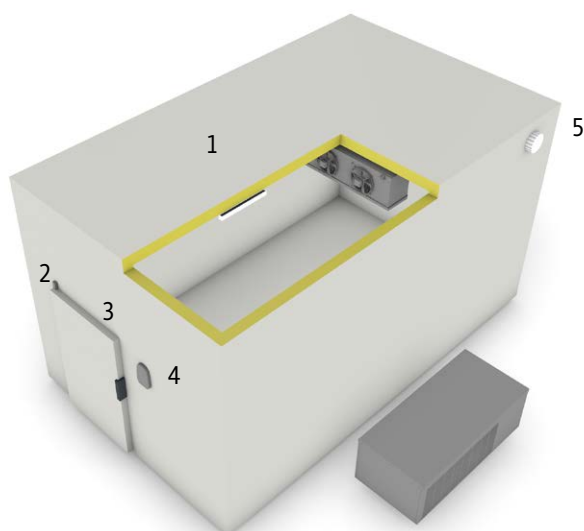
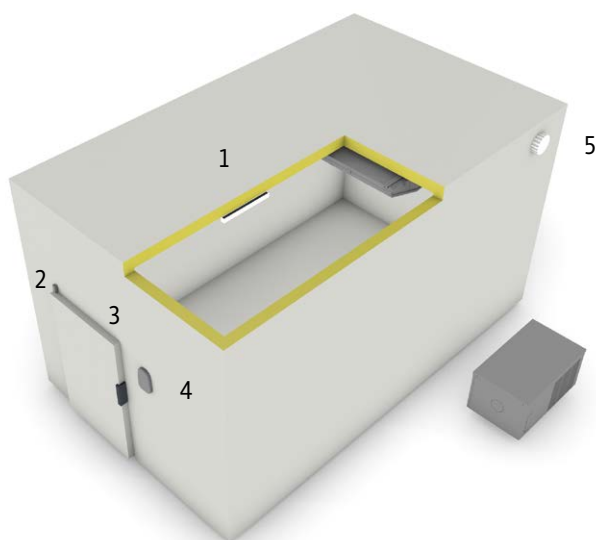

1	Luce	Light	Lumière	Lampe	Luz
2	Interruttore micro-porta	Door microswitch	Interrupteur de porte	Türkkontaktschalter	Interrupteur micropuerta
3	Resistenza porta	Door heating	Résistance porte	Türheizung	Resistencia puerta
4	Quadro comando remoto	Remote keyboard	Tableau de commande	Bedienfeld	Cuadro mando remoto
5	Valvola di compensazione	Compensation valve	Soupape de décompression	Compensationsventil	Válvula compensación

Destinazioni d'uso

Destined use

Destinations d'usage

Einsatzbereich

Destinaciones de uso

Destinazioni d'uso, uso previsto e non previsto

Le apparecchiature frigorifere Cibin sono macchine agroalimentari (DIRETTIVA MACCHINE 2006/42/EC), destinate al trattamento dei prodotti alimentari.

La macchina è destinata alla conservazione di derrate e/o prodotti "freschi" alle temperature indicate nella documentazione tecnica.

È stata progettata per poter lavorare con temperatura ambiente da 0°C a +43°C (classe T).

È stata progettata per mantenere una determinata temperatura in una cella frigorifera predisposta a tale uso.

La macchina non è destinata ad essere installata e utilizzata in celle poste all'esterno.

La macchina non è destinata ad essere installata e utilizzata in una atmosfera a rischio di esplosione.

Ogni uso al di fuori di quelli consentiti viene considerato "uso improprio" e pertanto il costruttore ne declina ogni responsabilità.

L'unità non è destinata ad essere usata per la conservazione di prodotti che sviluppano sostanze corrosive.

Destined use, intended and unintended uses

Cibin's refrigerating equipment is classed as food and agricultural machinery (MACHINES DIRECTIVE 2006/42/EC), destined for the treatment of food products.

The machine is designed for the conservation of foods and/or "fresh" products at temperatures indicated in annexes.

It has been designed to work in ambient temperatures from 0°C a +43°C (class T).

It has been designed to maintain a set temperature in a refrigerated cold room suitable for such uses.

The machine is not designed for use in cold rooms situated outside.

The machine is not designed for installation and use in an environment where there is risk of explosion.

Any use other than that permitted shall be considered improper, and in this case the Manufacturer will decline all liability.

The machine is not designed for the conservation of products, which produce corrosive substances.

Destinations d'usage, usage admis et non admis

Les installations frigorifiques Cibin sont des appareils agroalimentaires (DIRECTIVE MACHINES 2006/42/EC), destinées au traitement des produits alimentaires.

L'appareil est destiné à la conservation des denrées et /ou produits "frais" à des températures indiquées in annexées.

Il a été projeté pour pouvoir fonctionner à une température ambiante de 0°C a +43°C (classe T).

Il a été projeté pour maintenir une température déterminée dans une chambre froide préposée à cet usage

L'appareil n'est pas destiné à être installé et utilisé dans des chambres froides placées à l'extérieur.

L'appareil n'est pas destiné à être installé et utilisé dans un milieu à risque d'explosion.

N'importe quel usage différent de ceux qui sont admis est considéré comme "usage impropre" et par conséquent le constructeur décline toute responsabilité.

La machine n'est pas destinée à être utilisée pour la conservation des produits que creent matières corrosives.

Einsatzbereich, vorgesehene und nicht vorgesehene anwendungen

Unsere Kühlgeräte sind Maschinen für den Lebensmittelbereich (MASCHINENDIREKTIVE 2006/42/EC) und zur Behandlung von Nahrungsgütern geeignet.

Die Maschine dient der Lagerung von Lebensmitteln und/oder „frischen“ Erzeugnissen bei Temperaturen wie im Anhang angegeben.

Das Gerät wurde konzipiert, um bei Raumtemperaturen von 0°C a +43°C zu arbeiten (Klasse T).

Das Gerät wurde konzipiert, um zu diesem Zweck eine vorgegebene Temperatur in der Kühlzelle aufrecht zu erhalten

Die Maschine ist nicht geeignet für die Installation und Anwendung in extern errichteten Kühlzellen.

Die Maschine ist nicht geeignet für die Installation in explosionsgefährdeten Atmosphären.

Jeder unerlaubte Gebrauch wird als „unsachgemäßer Gebrauch“ angesehen und liegt somit außerhalb jeglicher Verantwortung des Herstellers.

Das Gerät ist nicht für die Konservierung von Produkten geeignet, die korrosive Substanzen entwickeln.

Destinaciones de uso, uso previsto y no previsto

Los equipos frigoríficos Cibin son máquinas agroalimentarias (DIRECTIVAS MÁQUINAS 2006/42/EC), destinadas al tratamiento de los productos alimenticios.

La máquina está destinada a la conservación de alimentos y/o productos "frescos" a temperaturas indicadas (ver anexos).

Ha sido proyectado para poder trabajar con temperatura ambiente de 0°C a +43°C (clase T).

Ha sido proyectado para mantener una determinada temperatura en una cámara frigorífica predisposta a tal uso.

La máquina no está destinada a ser instalada y utilizada en cámaras ubicadas en el exterior.

La máquina no está destinada a ser instalada y utilizada en una atmósfera a riesgo de explosión.

Cada uso fuera de aquellos permitidos viene considerado "uso impropio" y por lo tanto el constructor no se asume ninguna responsabilidad.

La máquina no está destinada a ser utilizada para la conservación de productos que crean sustancias corrosivas.

Aspetti legati al refrigerante



Impiego di refrigeranti a GWP ultra basso

La nuova gamma di macchine Cibin prevede l'utilizzo di refrigeranti di nuovissima generazione a GWP ultra basso. Con un GWP di solo 146, l'R455A si propone come soluzione definitiva per il futuro della refrigerazione commerciale ed industriale per la bassa e la media temperatura.

Dopo diversi test e studi basati su tutta la catena del freddo, è stato dimostrato che anche il TEWI delle macchine funzionanti a R455A risulta più favorevole grazie al COP del refrigerante ma anche alla facilità di gestione delle macchine che non prevedono particolari complicazioni per l'utilizzatore rispetto alle vecchie macchine a R404A.

Sicurezza





Il refrigerante utilizzato è composto da miscela azeotropica leggermente infiammabile (A2L secondo ISO 817). L'utilizzo dell'R455A è però reso sicuro (nel rispetto delle principali norme di sicurezza) grazie alle particolari proprietà di infiammabilità del refrigerante tra cui:

- a) Limite inferiore di infiammabilità relativamente alto e pari all'11,8% (LFL);
- b) Limite superiore di infiammabilità relativamente basso rispetto al limite inferiore di infiammabilità 12,9% (UFL);
- c) Energia minima di innesco maggiore di 1000 volte rispetto al propano;
- d) Velocità di propagazione della fiamma inferiore a 1,5cm/s.



LOWER GLOBAL WARMING POTENTIAL

ISO 817 Refrigerant Classification Scheme

	ALTAMENTE INFIAMMABILE HIGHER FLAMMABILITY INFLAMMABILITÉ PLUS ÉLEVÉE HÖHERE ENTLAMMBARKEIT ALTA INFLAMABILIDAD	Facilmente infiammabile. Potenzialmente esplosivo. Ignites very easily. Potentially explosive. S'enflamme très facilement. Potentiellement explosif. Entzündet sich sehr leicht. Potenziell explosiv. Prende muy fácilmente. Potencialmente explosivo.	A3
	INFIAMMABILE LOWER FLAMMABILITY INFLAMMABLE BRENNBAR INFLAMABLE	Facilmente infiammabile. Sviluppa notevole energia. Inflammable ignites very easily. Relatively High Energy Release. S'enflamme très facilement. Libération d'énergie relativement élevée. Entzündet sich sehr leicht. Relativ hohe Energiefreisetzung. Prende muy fácilmente. Liberación de energía relativamente alta.	A2
	R455A POCO INFIAMMABILE LOWER FLAMMABILITY FAIBLE INFLAMMABILITÉ GERINGERE ENTLAMMBARKEIT BAJA INFLAMABILIDAD	Poco infiammabile. Difficoltà di innesco. Mildly Flammable Difficult to Ignite. Release Low Flame Speed. Légèrement inflammable, difficile à allumer, libération d'énergie relativement faible, faible vitesse de flamme. Leicht entflammbar, schwer zu entzünden, relativ geringe Energiefreisetzung, niedrige Flammgeschwindigkeit. Inflamabilidad media, difícil de prender, liberación de energía relativamente baja, velocidad de llama baja	A2L
	NON INFIAMMABILE NO FLAME PROPAGATION AUCUNE PROPAGATION DE FLAMME KEINE FLAMMENAUSBREITUNG SIN PROPAGACIÓN DE LA LLAMA	Non propaga il fuoco a temperature fino a 63°. Potrebbe essere infiammabile a temperature superiori a 63°C. No flame propagation at < 63 °C but still may be flammable at higher temperatures and in building fires. Aucune propagation de flamme à < 63 °C mais peut tout de même être inflammable à des températures plus élevées et dans les incendies de bâtiments. Keine Flammenausbreitung bei < 63 °C, kann aber bei höheren Temperaturen noch brennbar sein und bei Gebäudebränden. Sin propagación de la llama a < 63 °C pero aún puede ser inflamable a temperaturas más altas y en incendios en los edificios.	A1



About the refrigerant

Aspects liés au fluide frigorigène

Aspekte rund um das Kältemittel

Aspectos relacionados con el refrigerante

Ultra-low GWP refrigerants

The new Cibir machine range use the latest generation ultra-low GWP refrigerants. With a GWP of only 146, R455A is the definitive solution for future low/medium temperature commercial and industrial refrigeration.

After multiple tests and studies based on the entire cold chain, it has been shown that the TEWI (Total equivalent warming impact) of machines operating with R455A is significantly lower thanks both to the refrigerant, COP and the ease of managing the machines, which are more user-friendly compared to old R404A machines.

Safety

The refrigerant used is composed of a mildly flammable azeotropic mixture (A2L in accordance with ISO 817). However, the use of R455A is made safe (in compliance with the principal safety standards) due to the specific flammability properties of the refrigerant, which include:

- a) Relatively high lower flammability limit equal to 11,8% (LFL);
- b) Relatively low upper flammability limit compared to the low flammability limit 12,9% (UFL); c) Minimum ignition energy more than 1000 times higher than propane;
- d) Flame propagation speed lower than 1,5cm/s.

Utilisation de fluides frigorigènes à très faible PRP

La nouvelle gamme des machines Cibir prévoit l'utilisation de fluides frigorigènes de dernière génération à très faible PRP. Avec un PRP de seulement 146, le R455A est une solution définitive pour l'avenir de la réfrigération commerciale et industrielle, pour les basses et moyennes températures.

Après plusieurs tests et études basés sur l'ensemble de la chaîne du froid, il a été démontré que même le TEWI (impact équivalent total de chauffage) des machines fonctionnant au R455A est plus favorable grâce au COP du fluide frigorigène, mais aussi à la facilité de gestion des machines qui n'impliquent pas de complications particulières pour l'utilisateur par rapport aux anciennes machines à R404A.

Sécurité

Le fluide frigorigène utilisé est composé d'un mélange azéotropique peu inflammable (A2L selon la norme ISO 817). Cependant, l'utilisation du R455A est sécurisée (dans le respect des principales normes de sécurité) grâce aux propriétés d'inflammabilité particulières du fluide frigorigène dont :

- a) La limite inférieure d'inflammabilité relativement élevée, égale à 11,8 % (LFL) ;
- b) La limite supérieure d'inflammabilité relativement basse par rapport à la limite inférieure d'inflammabilité 12,9 % (UFL) ;
- c) L'énergie d'allumage minimale 1 000 fois supérieure par rapport au propane ;
- d) La vitesse de propagation de la flamme inférieure à 1,5 cm/s.

Verwendung von Kältemitteln mit extrem niedrigem GWP

Die neue Cibir-Maschinenreihe verwendet die neueste Generation von Kältemitteln mit extrem niedrigem Treibhauspotenzial. Mit einem GWP-Wert von nur 146 ist R455A die definitive Lösung für die Zukunft der gewerblichen und industriellen Kälteerzeugung bei niedrigen und mittleren Temperaturen.

Nach mehreren Tests und Studien, die sich auf die gesamte Kühltette beziehen, hat sich gezeigt, dass der TEWI (Total Equivalent Heating Impact) von mit R455A betriebenen Maschinen aufgrund des COP des Kältemittels, aber auch aufgrund der einfachen Handhabung der Maschinen, die im Vergleich zu den alten R404A-Maschinen keine besonderen Komplikationen für den Benutzer mit sich bringen.

Sicherheit

Das verwendete Kältemittel besteht aus einem leicht entzündlichen azeotropen Gemisch (A2L nach ISO 817). Die Verwendung von R455A ist jedoch im Sinne der wichtigsten Sicherheitsnormen aufgrund der besonderen Entflammbarkeitseigenschaften des Kältemittels sicher:

- a) relativ hohe untere Entflammbarkeitsgrenze von 11,8 % (LFL);
- b) relativ niedrige obere Entflammbarkeitsgrenze im Vergleich zur unteren Entflammbarkeitsgrenze 12,9 % (UFL);
- c) Mindestzündenergie größer als das 1000-fache im Vergleich zu Propan;
- d) Flammenausbreitungsgeschwindigkeit kleiner als 1,5 cm/s.

Use of refrigerantes con PCA ultrabajo

La nueva gama de máquinas Cibir prevé el uso de refrigerantes de última generación con un PCA ultrabajo. Con un PCA de tan solo 146, el R455A se plantea como la solución definitiva para el futuro de la refrigeración comercial e industrial para temperaturas bajas y medias.

Tras varias pruebas y estudios sobre el conjunto de la cadena de frío, se ha demostrado que el TEWI (impacto total equivalente sobre el calentamiento atmosférico) de las máquinas que funcionan con R455A es más favorable debido al COP del refrigerante, pero también a la facilidad de manejo de las máquinas, que no plantean ninguna complicación particular para el usuario en comparación con las antiguas máquinas con R404A.

Seguridad

El refrigerante utilizado está compuesto por una mezcla azeotrópica ligeramente inflamable (A2L según la norma ISO 817). Sin embargo, el uso del R455A es seguro (de conformidad con las principales normas de seguridad) debido a las propiedades particulares de inflamabilidad del refrigerante, entre ellas:

- a) Límite inferior de inflamabilidad relativamente alto, igual a 11,8 % (LFL);
- b) Límite superior de inflamabilidad relativamente bajo respecto del límite inferior de inflamabilidad, 12,9 % (LSI);
- c) Energía mínima de ignición 1000 veces superior a la del propano;
- d) Velocidad de propagación de la llama inferior a 1,5 cm/s.

Il rispetto delle normative Reference regulations Législations de référence Bezugsvorschriften Normativa aplicable



Rispetto delle normative di riferimento:

I macchine Cibin sono progettati, costruiti e distribuiti secondo le normative e i regolamenti vigenti di riferimento. In particolare tutta la gamma rispetta, dove pertinente:

- a) Progettazione del sistema di refrigerazione secondo EN378;
- b) La direttiva PED con massima classificazione 1;
- c) Il regolamento F-GAS;
- d) La normativa sull'equipaggiamento elettrico delle macchine EN 60204-1
- e) La direttiva macchine (2006/42/CE);
- f) Il regolamento CE n. 765/2008;

Compliance with the reference regulations:

Cibin machines are designed, manufactured and distributed in accordance with the reference standards and regulations in force. Specifically, the whole range complies with the following (where relevant):

- a) Design of the refrigeration system in accordance with EN378;
- b) The PED directive with maximum classification 1;
- c) The F-GAS regulation;
- d) The EN 60204-1 standard on the electrical equipment of machines
- e) The Machinery directive (2006/42/EC);
- f) EC Regulation 765/2008;

Respect des législations de référence :

des machines Cibin sont conçus, construits et distribués selon les législations et règlements de référence en vigueur. En particulier, l'ensemble de la gamme respecte, le cas échéant :

- a) Conception du système de réfrigération selon les normes EN378 ;
- b) La directive PED avec la classification maximale 1 ;
- c) Le règlement sur les gaz fluorés ;
- d) La norme EN 60204-1 sur l'équipement électrique des machines
- e) La directive Machines (2006/42/CE) ;
- f) Le règlement CE n° 765/2008 ;

Einhaltung der Bezugsvorschriften:

Die Monoblocke von CIBIN werden gemäß den geltenden Bezugsnormen und Vorschriften entworfen, gebaut und vertrieben. Insbesondere erfüllt die gesamte Produktpalette, soweit zutreffend, Folgendes:

- a) Auslegung der Kälteanlage nach EN378 Norm;
- b) die PED-Richtlinie mit maximaler Klassifizierung 1;
- c) die F-GAS-Verordnung;
- d) die Vorschrift EN 60204-1 über die elektrische Ausrüstung von Maschinen
- e) die Maschinenrichtlinie 2006/42/EG;
- f) die EG-Verordnung Nr. 765/2008;

Cumplimiento de la normativa aplicable:

Los aparatos Cibin se diseñan, construyen y distribuyen de acuerdo con las normas y reglamentos de referencia vigentes. En particular, toda la gama cumple, cuando sea pertinente:

- a) Diseño del sistema de refrigeración de acuerdo con las normas EN378;
- b) La directiva PED con clasificación máxima 1;
- c) El reglamento de gases F;
- d) La norma EN 60204-1 sobre equipo eléctrico de las máquinas
- e) La directiva relativa a las máquinas (2006/42/CE);
- f) El reglamento (CE) n.º 765/2008;



Le macchine The refrigeration units Les groupes Die Aggregaten Las máquinas



Visione eco-compatibile

Le nuove macchine Cibir sono caratterizzate dalla loro eco-compatibilità: dalla fase di progettazione fino alla fase di dismissione delle macchine.

- La progettazione mira all'efficienza energetica.
- La produzione mira ai minimi sprechi di materiali.
- Grazie ai dispositivi di protezione e sicurezza, la macchina mira alla massima durabilità.
- Nella dismissione della macchina gran parte dei componenti sono recuperabili e riciclabili.

Sistemi compatti

La nuova gamma di macchina mira non solo alla limitazione degli sprechi ma anche a rendere i sistemi termodinamici più compatti possibile senza rinunciare però a efficienza e affidabilità. La compattezza garantisce inoltre un minore utilizzo di refrigerante limitando quindi l'impatto delle macchine sul nostro pianeta.

Ampia scelta di optional

Le macchine possono essere personalizzabili in base all'utilizzo previsto e vengono resi disponibili una serie di optional di base come il trattamento dei materiali contro la corrosione, il microporta, la condensazione ad acqua, versioni tropicalizzate, sirena acustica ecc.

An eco-friendly vision

The new Cibir machines stand out for being eco-friendly, from the design phase all the way through to machine decommissioning.

- Design aims for energy efficiency.
- Production aims for minimal waste of materials.
- Thanks to the protection and safety devices, the machine aims for maximum durability.
- Most of the components are recoverable and recyclable when decommissioning the machine.

Compact systems

The new machine range aims not only to limit waste but also to make the thermodynamic systems as compact as possible without sacrificing efficiency and reliability. Compactness also guarantees a lower use of refrigerant, thereby reducing the impact of the machines on our planet.

Wide choice of options

The machines can be customised for final use and a series of basic options are available, including treatment of materials against corrosion, micro-door, water condensation, tropicalised versions and acoustic signalling.

Vision éco-responsable

Les nouvelles machines Cibir se caractérisent par leur éco-compatibilité: de la phase de conception à la phase de démantèlement des machines.

- La conception vise l'efficacité énergétique.
- La production vise le minimum de déchets de matériaux.
- Grâce aux dispositifs de protection et de sécurité, la machine vise une durabilité maximale.
- Lors de la mise hors service de la machine, la plupart des composants sont récupérables et recyclables.

Systèmes compacts

La nouvelle gamme de machines vise non seulement à limiter les déchets, mais aussi à rendre les systèmes thermodynamiques aussi compacts que possible sans sacrifier l'efficacité et la fiabilité. La

compacité garantit également une moindre utilisation de fluide frigorigène, limitant ainsi l'impact des machines sur notre planète. Large choix d'options

Les machines peuvent être personnalisées en fonction de l'utilisation prévue, et une série d'options de base sont mises à disposition telles que le traitement des matériaux contre la corrosion, le port micro, la condensation de l'eau, les versions tropicalisées, la sirène acoustique, etc.

Umweltverträgliche Vision

Die neuen Maschinen von CIBIN zeichnen sich durch ihre Umweltverträglichkeit aus: von der Konstruktionsphase bis zur Phase der Stilllegung der Maschinen.

- Der Entwurf zielt auf Energieeffizienz ab.
- Die Produktion strebt eine möglichst geringe Materialverschwendung an.
- Dank der Schutz- und Sicherheitsvorrichtungen ist die Maschine auf maximale Haltbarkeit ausgelegt.
- Bei Außerbetriebnahme der Maschine sind die meisten Komponenten wiederverwertbar und recycelbar.

Kompakte Systeme

Die neue Maschinenreihe zielt nicht nur darauf ab, den Abfall zu begrenzen, sondern auch die thermodynamischen Systeme so kompakt wie möglich zu gestalten, ohne dabei an Effizienz und Zuverlässigkeit einzubüßen. Die kompakte Bauweise sorgt auch für einen geringeren Verbrauch an Kältemittel, wodurch die Auswirkungen der Maschinen auf unseren Planeten begrenzt werden.

Große Auswahl an Optionen

Die Maschinen können je nach Verwendungszweck individuell angepasst werden, und es stehen eine Reihe grundlegender Optionen zur Verfügung, wie z. B. die Behandlung von Materialien gegen Korrosion, Mikrotür, Wasserkondensation, tropentaugliche Versionen, akustische Sirene usw.

Visión ecocompatible

Las nuevas máquinas Cibir se caracterizan por su ecocompatibilidad: desde la fase de diseño hasta la de desmantelamiento.

- El diseño busca la eficiencia energética.
- La producción tiene como objetivo el mínimo desperdicio de materiales.
- Gracias a los dispositivos de protección y seguridad, la máquina busca la máxima durabilidad.
- Al desmantelar la máquina, la mayoría de los componentes son recuperables y reciclables.

Sistemas compactos

La nueva gama de máquinas pretende no solo limitar el desperdicio, sino también hacer que los sistemas termodinámicos sean lo más compactos posible sin sacrificar la eficacia y la fiabilidad. La compacidad también garantiza un menor uso de refrigerante, lo que limita el impacto de las máquinas en nuestro planeta.

Amplia variedad de opciones

Las máquinas se pueden personalizar según el uso al que se destinen y están disponibles una serie de opciones básicas como el tratamiento del material contra la corrosión, la micropuerta, la condensación por agua, versiones tropicalizadas, sirena acústica, etc.

Carica massima di refrigerante
Maximum refrigerant charge
Maximale Kältemittelfüllun
Charge maximale de réfrigérant
Carga máxima de refrigerante

R455A

GWP 146

EN 378

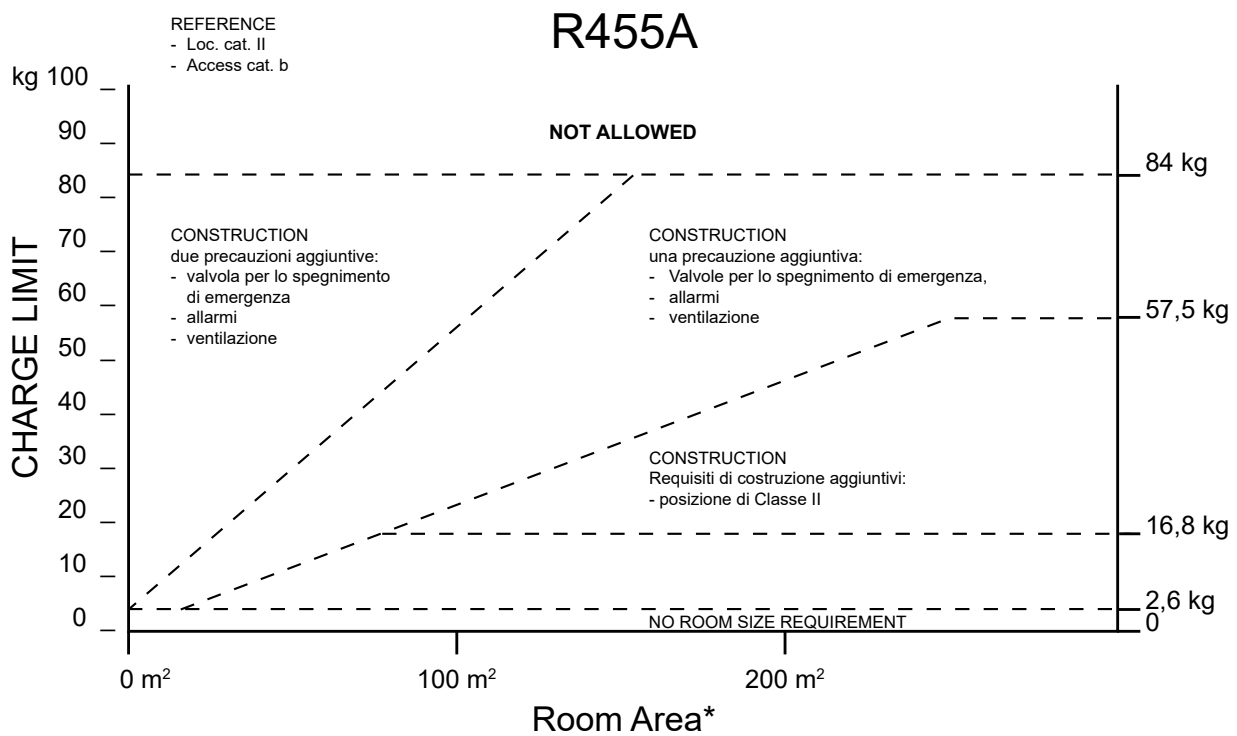

* Based on ceiling height of 2,5 m



I sistemi split vengono forniti senza carica di refrigerante. Le macchine devono essere installate da personale tecnico qualificato seguendo le principali normative nazionali e regionali. Il refrigerante R455A è classificato come A2L (leggermente infiammabile) e in quanto tale ha dei limiti di carica massima ammissibile. Fare riferimento alla normativa EN 378 parte 1 e/o regolamenti locali. A titolo di esempio si riporta il grafico con la carica massima di un impianto classificato II classe di accesso b. Cibin srl non si assume la responsabilità in merito alla non osservanza di tali limiti.

Split systems are delivered without a refrigerant charge. They need to be installed by qualified technical personnel. The refrigerant R455A is classified as A2L (slightly flammable) and as such has maximum allowable charge limits, (refer to EN 378 part 1 and/or local regulations). As an example, a chart is illustrated with the maximum charge of a system classified II access class b. Cibin srl accepts no responsibility for non-compliance with these limits.

Split-Systeme werden ohne Kältemittelfüllung geliefert. Die Aggregate müssen von qualifiziertem Fachpersonal installiert werden. Das Kältemittel R455A ist als A2L (leicht entflammbar) eingestuft und unterliegt daher maximal zulässigen Füllmengengrenzen (siehe EN 378 Teil 1 und/oder örtliche Vorschriften). Als Beispiel wird ein Diagramm mit der maximalen Füllmenge für ein System der Zugangsgruppe II b gezeigt. Cibin srl übernimmt keine Verantwortung für die Nichteinhaltung dieser Grenzwerte.

Les systèmes split sont livrés sans charge de réfrigérant. Ils doivent être installés par du personnel technique qualifié. Le réfrigérant R455A est classé A2L (légèrement inflammable) et, en tant que tel, a des limites de charge maximales autorisées (faire référence à la norme EN 378 partie 1 et/ou aux réglementations locales). A titre d'exemple, un graphique est présenté avec la charge maximale d'un système classé II classe d'accès b. Cibin srl décline toute responsabilité en cas de non-respect de ces limites."

Los sistemas split se entregan sin carga de refrigerante y deben ser instaladas por personal técnico cualificado. El refrigerante R455A está clasificado como A2L (ligeramente inflamable) y como tal tiene límites máximos de carga permitidos (Consulte la norma EN 378 parte 1 y/o la normativa local). A modo de ejemplo, se muestra un gráfico con la carga máxima de un sistema clasificado II clase de acceso b. Cibin srl no acepta ninguna responsabilidad por el incumplimiento de estos límites."

ICEBERG

05123N G1

Nome	Model	Modèle	Modell	Modelo		ICEBERG 05123N G1	
Campo di applicazione	Application field	Champ de l'application	Anwendungsbereich	Campo d'aplicación	°C	+5 ÷ -2	
Alimentazione	Power supply	Alimentation	Netzanschluß	Alimentación		230/1/50	
Corrente massima assorbita	Max. absorbed current	Courant absorbé max.	Max. absorbierter Strom	Corriente máx. absorbida	A	4,7	
Potenza massima assorbita	Max. absorbed power	Puissance max. absorbée	Max. aufgenom. Leistung	Máx. Potencia absorbida	kW	0,73	
Tipo refrigerante	Refrigerant type	Tipe du gaz	Kältemittel	Tipo refrigerante		R455A	
Classe PED	PED Category	Catégorie PED	PED-Klasse	Categoría PED		I	
Pressione sonora a 10 m **	Sound pressure level at 10 m **	Pression acoustique à 10 m **	Schalldruck in 10 m **	Presión sonora a 10 m **	dB(A)	51	
CMP	Resa *	Capacity *	Puissance *	Leistung *	Rendimiento *	W	816
	Tipo compressore	Compressor type	Type compresseur	Kompressortyp	Tipo compresor		E
	Passo alette	Fin spacing	Ecart ailettes	Lamellenabstand	Paso aletas	mm	3
CND	Ventilatori	Fan	Ventilateur	Ventilator	Ventiladores		1x Ø230 AC
	Pot nominale assorbita	Power rating	Puissance nominale	Nennleistung	Potencia nominal	W	38
	Portata aria	Air volume	Debit d' air	Volumenstrom	Caudal aire	m3/h	410
	Passo alette	Fin spacing	Ecart ailettes	Lamellenabstand	Paso aletas	mm	6
	Sbrinamento	Defrost	Dégivrage	Abtauung	Descongelación		EL
	Espansione	Expansion	Expansion	Expansion	Expansión		VT
EVP	Ventilatori	Fan	Ventilateur	Ventilator	Ventiladores		1x Ø254 EC
	Pot nominale assorbita	Nom. power cons.	Puiss. nom. absorbée	Nennleistungsaufnahme	Pot. Nominal absorbida	W	30
	Portata aria	Air volume	Debit d' air	Volumenstrom	Caudal aire	m3/h	510
	Freccia d'aria	Air throw	Projection d'air	Reichweite	Flecha de aire	m	6
	Imballo UC X	Packing UC X	Emballage UC X	Verpackung UC X	Embalajes UC X	mm	795
	Imballo UC Y	Packing UC Y	Emballage UC Y	Verpackung UC Y	Embalajes UC Y	mm	600
	Imballo UC Z	Packing UC Z	Emballage UC Z	Verpackung UC Z	Embalajes UC Z	mm	865
	Imballo UE X	Packing UE X	Emballage UE X	Verpackung UE X	Embalajes UE X	mm	-
	Imballo UE Y	Packing UE Y	Emballage UE Y	Verpackung UE Y	Embalajes UE Y	mm	-
	Imballo UE Z	Packing UE Z	Emballage UE Z	Verpackung UE Z	Embalajes UE Z	mm	-
	Peso lordo	Gross weight	Poids brut	Bruttogewicht	Peso bruto	kg	65
	Peso netto	Net Weight	Poids net	Nettogewicht	Peso neto	kg	A35 / B10
	Volume	Volume	Volume	Volumen	Volúmen	m3	A0,42
	Codice	Code	Code	Kodex	Codigo		999909850

N* : Te= -10°C ; Tcond= +40°C

B* : Te= -30°C ; Tcond= +40°C

** Dati derivanti da correlazioni empiriche

R455A R455A is a flammable refrigerant. Refer to EN 378-1 for charge limits
CMP : Compressore / Compressor / Compresseur / Kompressorleistung / Compresor

CND : Condensatore / Condenser / Condenseur / Verflüssiger / Condensador

EVP : Evaporatore / Evaporateur / Evaporateur / Verdampfer / Evaporador

E : Ermetico / Hermetic / Hermetique / Vollhermetisch / Hermético

EC : Ventilatore elettronico / Electronic fan / Ventilateur électronique / Elektronischer Ventilator / Ventilador electrónico

P : Potenza frigorifera / Cooling capacity / Puissances frigorifiques / Kälteleistung

Potencia frigorífica

S : Semiermetico / Semihermetic / Semi-hermetique / Halbhermetisch / Semihermético

Ta : Temperatura ambiente / Ambient temperature / Température ambiante

Umgebungstemperatur / Temperatura ambiente

Tc : Temperatura cella / Cold room temperature / Température chambre froid

Kühlraumtemperatur / Temperatura cámara

Te : Temperatura evaporazione / evaporation temperature / température d'évaporation

Verdampfungstemperatur / temperatura de evaporación

Tcond : Temperatura condensazione / condensation temperature / température de condensation

Kondensationstemperatur / temperatura de condensación

Vol : Volume cella / Coldroom volume / Volume chambre / Kühlzellenvolumen

Volúmen cámara

VE : Valvola elettronica / Electronic valve / Valve électronique / Elektronisches Ventil /

Válvula electrónica

ICEBERG

Versione Professional
 Professional version
 Professionnel
 Beruflich
 Profesional

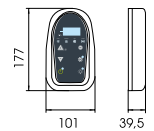
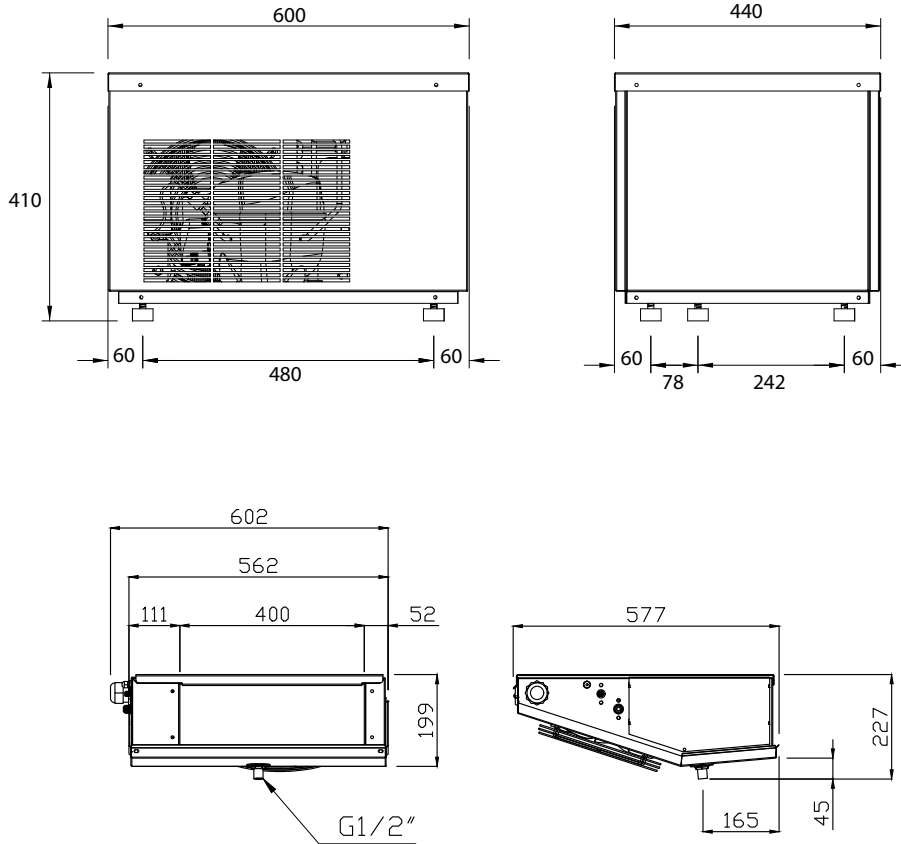

RESA / VOLUME - CAPACITY / VOLUME - PUISSANCE/ VOLUME - LEISTUNG/ VOLUMEN - RENDIMENTO/ VOLUMEN
 Volume calculation conditions: pag. 67

ICEBERG 05123N G1	Tc	°C	-2				0				5			
	Ta	°C	27	32	38	43	27	32	38	43	27	32	38	43
Pf	W		796	736	662	599	846	784	709	644	969	904	824	756
Vol	m3		5,4	4,2	3,0	2,2	6,4	5,1	3,7	2,7	10,4	8,3	5,9	4,3

! Max temperatura ambiente: +43°C / Max ambient temperature: +43°C / Température ambiante maximale: + 43°C / Max Umgebungstemperatur: +43°C / Temperatura ambiente maxima: +43°C

ICEBERG

11125N G1

Nome	Model	Modèle	Modell	Modelo		ICEBERG 11125N G1	
Campo di applicazione	Application field	Champe d'application	Anwendungsbereich	Campo d'aplicación	°C	+5 ÷ -2	
Alimentazione	Power supply	Alimentation	Netzanschluß	Alimentación		230/1/50	
Corrente massima assorbita	Max. absorbed current	Courant absorbé max.	Max. absorbierter Strom	Corriente máx. absorbida	A	7,2	
Potenza massima assorbita	Max. absorbed power	Puissance max. absorbée	Max. aufgenom. Leistung	Máx. Potencia absorbida	kW	1,26	
Tipo refrigerante	Refrigerant type	Tipe du gaz	Kältemittel	Tipo refrigerante		R455A	
Classe PED	PED Category	Catégorie PED	PED-Klasse	Categoría PED		I	
Pressione sonora a 10 m **	Sound pressure level at 10 m **	Pression acoustique à 10 m **	Schalldruck in 10 m **	Presión sonora a 10 m **	dB(A)	52	
CMP	Resa *	Capacity *	Puissance *	Leistung *	Rendimiento *	W	1323
	Tipo compressore	Compressor type	Type compresseur	Kompressortyp	Tipo compresor		E
	Passo alette	Fin spacing	Ecart alettes	Lamellenabstand	Paso aletas	mm	2,5
CND	Ventilatori	Fan	Ventilateur	Ventilator	Ventiladores		1x Ø254 AC
	Pot nominale assorbita	Power rating	Puissance nominale	Nennleistung	Potencia nominal	W	95
	Portata aria	Air volume	Debit d' air	Volumenstrom	Caudal aire	m3/h	700
	Passo alette	Fin spacing	Ecart alettes	Lamellenabstand	Paso aletas	mm	6
	Sbrinamento	Defrost	Dégivrage	Abtauung	Descongelación		EL
	Espansione	Expansion	Expansion	Expansion	Expansión		VT
EVP	Ventilatori	Fan	Ventilateur	Ventilator	Ventiladores		2x Ø254 EC
	Pot nominale assorbita	Nom. power cons.	Puiss. nom. absorbée	Nennleistungsaufnahme	Pot. Nominal absorbida	W	60
	Portata aria	Air volume	Debit d' air	Volumenstrom	Caudal aire	m3/h	1020
	Freccia d'aria	Air throw	Projection d'air	Reichweite	Flecha de aire	m	8
	Imballo UC X	Packing UC X	Emballage UC X	Verpackung UC X	Embalajes UC X	mm	1250
	Imballo UC Y	Packing UC Y	Emballage UC Y	Verpackung UC Y	Embalajes UC Y	mm	600
	Imballo UC Z	Packing UC Z	Emballage UC Z	Verpackung UC Z	Embalajes UC Z	mm	865
	Imballo UE X	Packing UE X	Emballage UE X	Verpackung UE X	Embalajes UE X	mm	-
	Imballo UE Y	Packing UE Y	Emballage UE Y	Verpackung UE Y	Embalajes UE Y	mm	-
	Imballo UE Z	Packing UE Z	Emballage UE Z	Verpackung UE Z	Embalajes UE Z	mm	-
	Peso lordo	Gross weight	Poids brut	Bruttogewicht	Peso bruto	kg	89
	Peso netto	Net Weight	Poids net	Nettogewicht	Peso neto	kg	A45 / B16
	Volume	Volume	Volume	Volumen	Volúmen	m3	A0,65
	Codice	Code	Code	Kodex	Codigo		999909852

N= * : Te= -10°C ; Tcond= +40°C

B= * : Te= -30°C ; Tcond= +40°C

** Dati derivanti da correlazioni empiriche

R455A R455A is a flammable refrigerant. Refer to EN 378-1 for charge limits
CMP : Compressore / Compressor / Compresseur / Kompressorleistung / Compresor

CND : Condensatore / Condenser / Condenseur / Verflüssiger / Condensador

EVP : Evaporatore / Evaporateur / Evaporateur / Verdampfer / Evaporador

E : Ermetico / Hermetic / Hermetique / Vollhermetisch / Hermético

EC : Ventilatore elettronico / Electronic fan / Ventilateur électronique / Elektronischer Ventilator / Ventilador electrónico

P : Potenza frigorifera / Cooling capacity / Puissances frigorifiques / Kälteleistung

Potencia frigorífica

S : Semiermetico / Semihermetic / Semi-hermetique / Halbhermetisch / Semihermético

Ta : Temperatura ambiente / Ambient temperature / Température ambiante

Umgebungstemperatur / Temperatura ambiente

Tc : Temperatura cella / Cold room temperature / Température chambre froid

Kühlraumtemperatur / Temperatura cámara

Te : Temperatura evaporazione / evaporation temperature / température d'évaporation

Verdampfungstemperatur / temperatura de evaporación

Tcond : Temperatura condensazione / condensation temperature / température de condensation

Kondensationstemperatur / temperatura de condensación

Vol : Volume cella / Coldroom volume / Volume chambre / Kühlzellenvolumen

Volúmen cámara

VE : Valvola elettronica / Electronic valve / Valve électronique / Elektronisches Ventil /

Válvula electrónica

ICEBERG

Versione Professional
 Professional version
 Professionnel
 Beruflich
 Profesional

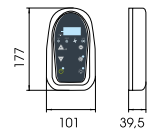
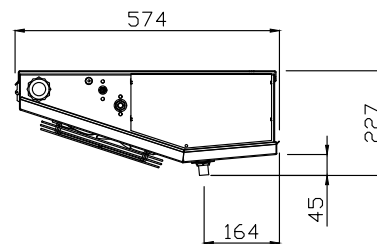
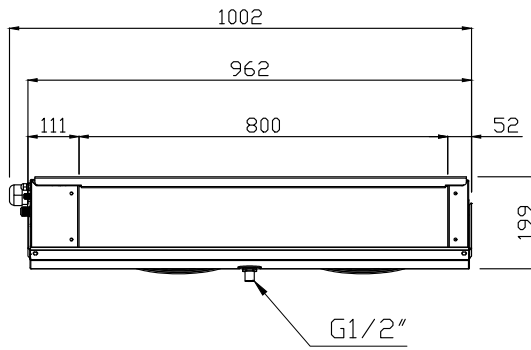
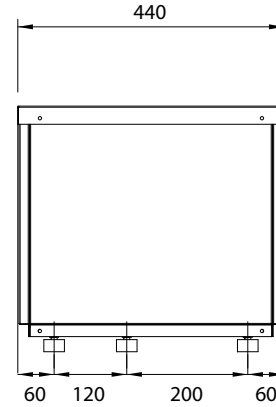
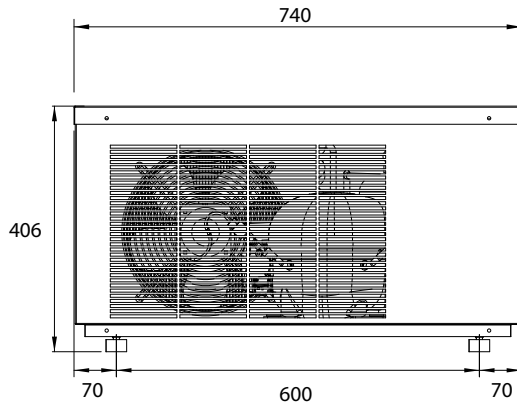

RESA / VOLUME - CAPACITY / VOLUME - PUISSANCE/ VOLUME - LEISTUNG/ VOLUMEN - RENDIMENTO/ VOLUMEN
 Volume calculation conditions: pag. 67

ICEBERG 11125N G1	Tc	°C	-2				0				5			
	Ta	°C	27	32	38	43	27	32	38	43	27	32	38	43
Pf	W		1483	1375	1242	1130	1575	1464	1329	1214	1802	1685	1542	1420
Vol	m3		11,9	9,8	7,4	5,7	14,1	11,7	8,9	6,8	22,5	18,5	14,1	10,8

! Max temperatura ambiente: +43°C / Max ambient temperature: +43°C / Température ambiante maximale: +43°C / Max Umgebungstemperatur: +43°C / Temperatura ambiente maxima: +43°C

ICEBERG

12125N G1

Nome	Model	Modèle	Modell	Modelo		ICEBERG 12125N G1	
Campo di applicazione	Application field	Champ de d'application	Anwendungsbereich	Campo d'aplicación	°C	+5 ÷ -2	
Alimentazione	Power supply	Alimentation	Netzanschluß	Alimentación		230/1/50	
Corrente massima assorbita	Max. absorbed current	Courant absorbé max.	Max. absorbierter Strom	Corriente máx. absorbida	A	7,5	
Potenza massima assorbita	Max. absorbed power	Puissance max. absorbée	Max. aufgenom. Leistung	Máx. Potencia absorbida	kW	1,31	
Tipo refrigerante	Refrigerant type	Tipe du gaz	Kältemittel	Tipo refrigerante		R455A	
Classe PED	PED Category	Catégorie PED	PED-Klasse	Categoría PED		I	
Pressione sonora a 10 m **	Sound pressure level at 10 m **	Pression acoustique à 10 m **	Schalldruck in 10 m **	Presión sonora a 10 m **	dB(A)	52	
CMP	Resa *	Capacity *	Puissance *	Leistung *	Rendimiento *	W	1562
	Tipo compressore	Compressor type	Type compresseur	Kompressortyp	Tipo compresor		E
	Passo alette	Fin spacing	Ecart alettes	Lamellenabstand	Paso aletas	mm	2,5
CND	Ventilatori	Fan	Ventilateur	Ventilator	Ventiladores		1x Ø254 AC
	Pot nominale assorbita	Power rating	Puissance nominale	Nennleistung	Potencia nominal	W	95
	Portata aria	Air volume	Debit d' air	Volumenstrom	Caudal aire	m3/h	700
	Passo alette	Fin spacing	Ecart alettes	Lamellenabstand	Paso aletas	mm	6
	Sbrinamento	Defrost	Dégivrage	Abtauung	Descongelación		EL
	Espansione	Expansion	Expansion	Expansion	Expansión		VT
EVP	Ventilatori	Fan	Ventilateur	Ventilator	Ventiladores		2x Ø254 EC
	Pot nominale assorbita	Nom. power cons.	Puiss. nom. absorbée	Nennleistungsaufnahme	Pot. Nominal absorbida	W	60
	Portata aria	Air volume	Debit d' air	Volumenstrom	Caudal aire	m3/h	1020
	Freccia d'aria	Air throw	Projection d'air	Reichweite	Flecha de aire	m	8
	Imballo UC X	Packing UC X	Emballage UC X	Verpackung UC X	Embalajes UC X	mm	1250
	Imballo UC Y	Packing UC Y	Emballage UC Y	Verpackung UC Y	Embalajes UC Y	mm	600
	Imballo UC Z	Packing UC Z	Emballage UC Z	Verpackung UC Z	Embalajes UC Z	mm	865
	Imballo UE X	Packing UE X	Emballage UE X	Verpackung UE X	Embalajes UE X	mm	-
	Imballo UE Y	Packing UE Y	Emballage UE Y	Verpackung UE Y	Embalajes UE Y	mm	-
	Imballo UE Z	Packing UE Z	Emballage UE Z	Verpackung UE Z	Embalajes UE Z	mm	-
	Peso lordo	Gross weight	Poids brut	Bruttogewicht	Peso bruto	kg	92
	Peso netto	Net Weight	Poids net	Nettogewicht	Peso neto	kg	A48 / B16
	Volume	Volume	Volume	Volumen	Volúmen	m3	A0,65
	Codice	Code	Code	Kodex	Codigo		999909853

N* : Te= -10°C ; Tcond= +40°C
 B* : Te= -30°C ; Tcond= +40°C
 ** Dati derivanti da correlazioni empiriche



R455A R455A is a flammable refrigerant. Refer to EN 378-1 for charge limits

CMP : Compressore / Compressor / Compresseur / Kompressorleistung / Compresor
CND : Condensatore / Condenser / Condenseur / Verflüssiger / Condensador
EVP : Evaporatore / Evaporateur / Evaporateur / Verdampfer / Evaporador
E : Ermetico / Hermetic / Hermetique / Vollhermetisch / Hermético
EC : Ventilatore elettronico / Electronic fan / Ventilateur électronique / Elektronischer Ventilator / Ventilador electrónico
P : Potenza frigorifera / Cooling capacity / Puissances frigorifiques / Kälteleistung Potencia frigorífica
S : Semiermetico / Semihermetic / Semi-hermetique / Halbhermetisch / Semihermético
Ta : Temperatura ambiente / Ambient temperature / Température ambiante Umgebungstemperatur / Temperatura ambiente

Tc : Temperatura cella / Cold room temperature / Température chambre froid Kühlraumtemperatur / Temperatura cámara
Te : Temperatura evaporazione / evaporation temperature / température d'évaporation Verdampfungstemperatur / temperatura de evaporación
Tcond : Temperatura condensazione / condensation temperature / température de condensation Kondensationstemperatur / temperatura de condensación
Vol : Volume cella / Coldroom volume / Volume chambre / Kühlzellenvolumen Volumen cámara
VE : Valvola elettronica / Electronic valve / Valve électronique / Elektronisches Ventil / Válvula electrónica

ICEBERG

Versione Professional
 Professional version
 Professionnel
 Beruflich
 Profesional

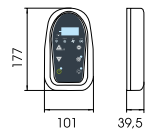
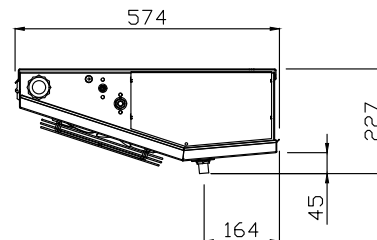
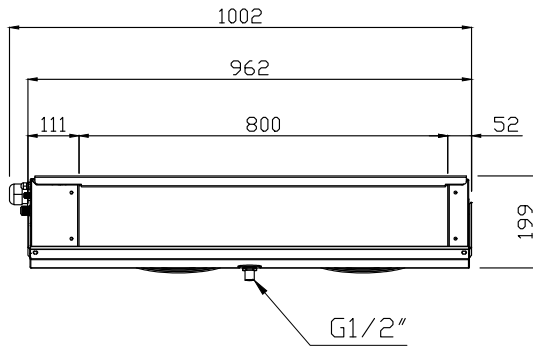
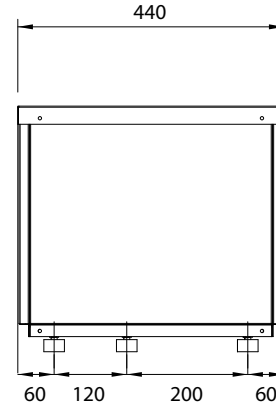
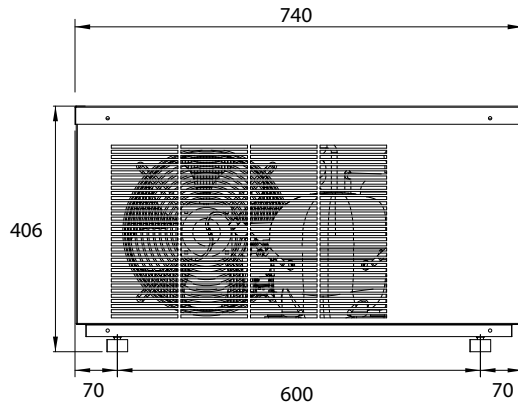

RESA / VOLUME - CAPACITY / VOLUME - PUISSANCE/ VOLUME - LEISTUNG/ VOLUMEN - RENDIMENTO/ VOLUMEN
 Volume calculation conditions: pag. 67

ICEBERG 12125N G1	Tc	°C	-2				0				5			
	Ta	°C	27	32	38	43	27	32	38	43	27	32	38	43
Pf	W		1639	1518	1369	1241	1739	1614	1460	1327	1985	1849	1680	1535
Vol	m3		13,4	11,1	8,5	6,5	15,9	13,2	10,1	7,7	25,2	20,8	15,8	12,1

! Max temperatura ambiente: +43°C / Max ambient temperature: +43°C / Température ambiante maximale: +43°C / Max Umgebungstemperatur: +43°C / Temperatura ambiente maxima: +43°C

Disegno tecnico indicativo. Le misure reali potrebbero subire delle variazioni. Indicative technical drawing. Actual measurements may vary.

ICEBERG

20225N G1

Nome	Model	Modèle	Modell	Modelo		ICEBERG 20225N G1	
Campo di applicazione	Application field	Champe d'application	Anwendungsbereich	Campo d'aplicación	°C	+5 ÷ -2	
Alimentazione	Power supply	Alimentation	Netzanschluß	Alimentación		230/1/50	
Corrente massima assorbita	Max. absorbed current	Courant absorbé max.	Max. absorbierter Strom	Corriente máx. absorbida	A	8,9	
Potenza massima assorbita	Max. absorbed power	Puissance max. absorbée	Max. aufgenom. Leistung	Máx. Potencia absorbida	kW	1,58	
Tipo refrigerante	Refrigerant type	Tipe du gaz	Kältemittel	Tipo refrigerante		R455A	
Classe PED	PED Category	Catégorie PED	PED-Klasse	Categoría PED		I	
Pressione sonora a 10 m **	Sound pressure level at 10 m **	Pression acoustique à 10 m **	Schalldruck in 10 m **	Presión sonora a 10 m **	dB(A)	55	
CMP	Resa *	Capacity *	Puissance *	Leistung *	Rendimiento *	W	1701
	Tipo compressore	Compressor type	Type compresseur	Kompressortyp	Tipo compresor		E
	Passo alette	Fin spacing	Ecart alettes	Lamellenabstand	Paso aletas	mm	2,5
CND	Ventilatori	Fan	Ventilateur	Ventilator	Ventiladores		2x Ø254 AC
	Pot nominale assorbita	Power rating	Puissance nominale	Nennleistung	Potencia nominal	W	190
	Portata aria	Air volume	Debit d' air	Volumenstrom	Caudal aire	m3/h	1500
	Passo alette	Fin spacing	Ecart alettes	Lamellenabstand	Paso aletas	mm	6
	Sbrinamento	Defrost	Dégivrage	Abtauung	Descongelación		EL
	Espansione	Expansion	Expansion	Expansion	Expansión		VT
EVP	Ventilatori	Fan	Ventilateur	Ventilator	Ventiladores		2x Ø254 EC
	Pot nominale assorbita	Nom. power cons.	Puiss. nom. absorbée	Nennleistungsaufnahme	Pot. Nominal absorbida	W	60
	Portata aria	Air volume	Debit d' air	Volumenstrom	Caudal aire	m3/h	1020
	Freccia d'aria	Air throw	Projection d'air	Reichweite	Flecha de aire	m	8
	Imballo UC X	Packing UC X	Emballage UC X	Verpackung UC X	Embalajes UC X	mm	1460
	Imballo UC Y	Packing UC Y	Emballage UC Y	Verpackung UC Y	Embalajes UC Y	mm	630
	Imballo UC Z	Packing UC Z	Emballage UC Z	Verpackung UC Z	Embalajes UC Z	mm	901
	Imballo UE X	Packing UE X	Emballage UE X	Verpackung UE X	Embalajes UE X	mm	-
	Imballo UE Y	Packing UE Y	Emballage UE Y	Verpackung UE Y	Embalajes UE Y	mm	-
	Imballo UE Z	Packing UE Z	Emballage UE Z	Verpackung UE Z	Embalajes UE Z	mm	-
	Peso lordo	Gross weight	Poids brut	Bruttogewicht	Peso bruto	kg	115
	Peso netto	Net Weight	Poids net	Nettogewicht	Peso neto	kg	A66 / B16
	Volume	Volume	Volume	Volumen	Volúmen	m3	A0,83
	Codice	Code	Code	Kodex	Codigo		999909854

N* : Te= -10°C ; Tcond= +40°C
 B* : Te= -30°C / Tcond= +40°C
 ** Dati derivanti da correlazioni empiriche



R455A R455A is a flammable refrigerant. Refer to EN 378-1 for charge limits

CMP : Compressore / Compressor / Compresseur / Kompressorleistung / Compresor
CND : Condensatore / Condenser / Condenseur / Verflüssiger / Condensador
EVP : Evaporatore / Evaporateur / Evaporateur / Verdampfer / Evaporador
E : Ermetico / Hermetic / Hermetique / Vollhermetisch / Hermético
EC : Ventilatore elettronico / Electronic fan / Ventilateur électronique / Elektronischer Ventilator / Ventilador electrónico
P : Potenza frigorifera / Cooling capacity / Puissances frigorifiques / Kälteleistung Potencia frigorífica
S : Semiermetico / Semihermetic / Semi-hermetique / Halbhermetisch / Semihermético
Ta : Temperatura ambiente / Ambient temperature / Température ambiante Umgebungstemperatur / Temperatura ambiente

Tc : Temperatura cella / Cold room temperature / Température chambre froid Kühlraumtemperatur / Temperatura cámara
Te : Temperatura evaporazione / evaporation temperature / température d'évaporation Verdampfungstemperatur / temperatura de evaporación
Tcond : Temperatura condensazione / condensation temperature / température de condensation Kondensationstemperatur / temperatura de condensación
Vol : Volume cella / Coldroom volume / Volume chambre / Kühlzellenvolumen Volumen cámara
VE : Valvola elettronica / Electronic valve / Valve électronique / Elektronisches Ventil / Válvula electrónica

ICEBERG

Versione Professional
 Professional version
 Professionnel
 Beruflich
 Profesional

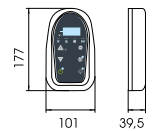
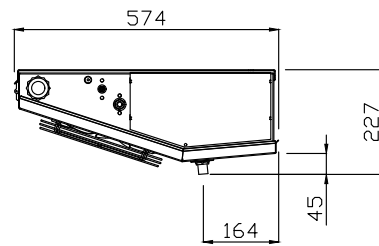
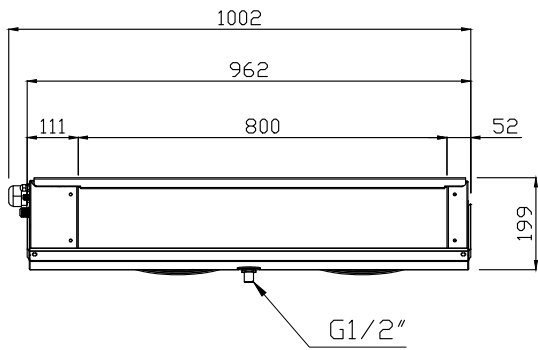
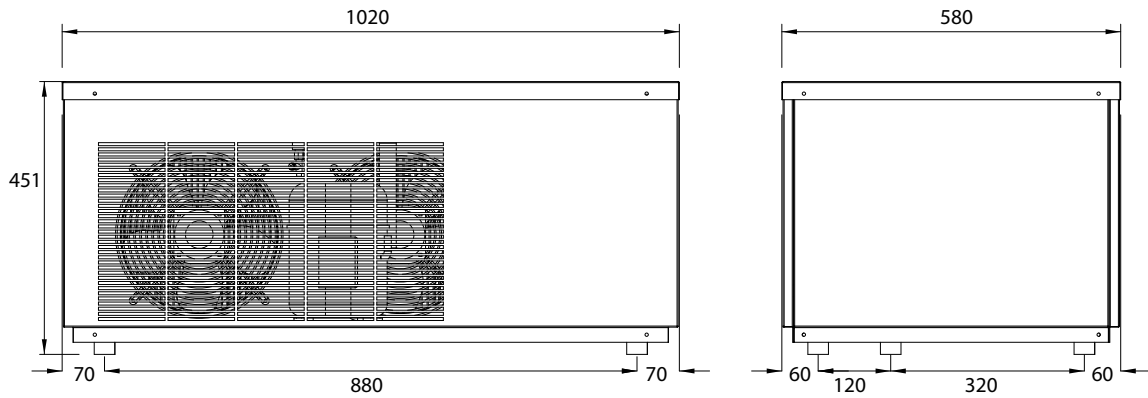

RESA / VOLUME - CAPACITY / VOLUME - PUISSANCE/ VOLUME - LEISTUNG/ VOLUMEN - RENDIMENTO/ VOLUMEN
 Volume calculation conditions: pag. 67

ICEBERG 20225N G1	Tc	°C	-2				0				5			
	Ta	°C	27	32	38	43	27	32	38	43	27	32	38	43
Pf	W		1838	1725	1584	1461	1961	1842	1694	1565	2263	2130	1964	1819
Vol	m3		15,4	13,0	10,3	8,1	18,4	15,6	12,3	9,7	29,4	24,7	19,3	15,2

! Max temperatura ambiente: +43°C / Max ambient temperature: +43°C / Température ambiante maximale: +43°C / Max Umgebungstemperatur: +43°C / Temperatura ambiente maxima: +43°C

Disegno tecnico indicativo. Le misure reali potrebbero subire delle variazioni. Indicative technical drawing. Actual measurements may vary.

ICEBERG

26225N G1

Nome	Model	Modèle	Modell	Modelo		ICEBERG 26225N G1	
Campo di applicazione	Application field	Champ de l'application	Anwendungsbereich	Campo d'aplicación	°C	+5 ÷ -2	
Alimentazione	Power supply	Alimentation	Netzanschluß	Alimentación		230/1/50	
Corrente massima assorbita	Max. absorbed current	Courant absorbé max.	Max. absorbierter Strom	Corriente máx. absorbida	A	9,6	
Potenza massima assorbita	Max. absorbed power	Puissance max. absorbée	Max. aufgenom. Leistung	Máx. Potencia absorbida	kW	1,73	
Tipo refrigerante	Refrigerant type	Tipe du gaz	Kältemittel	Tipo refrigerante		R455A	
Classe PED	PED Category	Catégorie PED	PED-Klasse	Categoría PED		II	
Pressione sonora a 10 m **	Sound pressure level at 10 m **	Pression acoustique à 10 m **	Schalldruck in 10 m **	Presión sonora a 10 m **	dB(A)	55	
CMP	Resa *	Capacity *	Leistung *	Rendimiento *	W	2089	
	Tipo compressore	Compressor type	Type compresseur	Kompressortyp	Tipo compresor	E	
CND	Passo alette	Fin spacing	Ecart alettes	Lamellenabstand	Paso aletas	mm	2,5
	Ventilatori	Fan	Ventilateur	Ventilator	Ventiladores		2x Ø254 AC
	Pot nominale assorbita	Power rating	Puissance nominale	Nennleistung	Potencia nominal	W	190
EVP	Portata aria	Air volume	Debit d' air	Volumenstrom	Caudal aire	m3/h	1500
	Passo alette	Fin spacing	Ecart alettes	Lamellenabstand	Paso aletas	mm	6
	Sbrinamento	Defrost	Dégivrage	Abtauung	Descongelación		EL
	Espansione	Expansion	Expansion	Expansion	Expansión		VT
	Ventilatori	Fan	Ventilateur	Ventilator	Ventiladores		3x Ø254 EC
	Pot nominale assorbita	Nom. power cons.	Puiss. nom. absorbée	Nennleistungsaufnahme	Pot. Nominal absorbida	W	90
	Portata aria	Air volume	Debit d' air	Volumenstrom	Caudal aire	m3/h	1530
	Freccia d'aria	Air throw	Projection d'air	Reichweite	Flecha de aire	m	10
	Imballo UC X	Packing UC X	Emballage UC X	Verpackung UC X	Embalajes UC X	mm	1460
	Imballo UC Y	Packing UC Y	Emballage UC Y	Verpackung UC Y	Embalajes UC Y	mm	630
	Imballo UC Z	Packing UC Z	Emballage UC Z	Verpackung UC Z	Embalajes UC Z	mm	901
	Imballo UE X	Packing UE X	Emballage UE X	Verpackung UE X	Embalajes UE X	mm	-
	Imballo UE Y	Packing UE Y	Emballage UE Y	Verpackung UE Y	Embalajes UE Y	mm	-
	Imballo UE Z	Packing UE Z	Emballage UE Z	Verpackung UE Z	Embalajes UE Z	mm	-
Peso lordo	Gross weight	Poids brut	Bruttogewicht	Peso bruto	kg	131	
Peso netto	Net Weight	Poids net	Nettogewicht	Peso neto	kg	A77 / B25	
Volume	Volume	Volume	Volumen	Volúmen	m3	A0,83	
Codice	Code	Code	Kodex	Codigo		999909857	

 N= * : T_e= -10°C ; T_{cond}= +40°C

 B= * : T_e= -30°C ; T_{cond}= +40°C

** Dati derivanti da correlazioni empiriche

R455A R455A is a flammable refrigerant. Refer to EN 378-1 for charge limits
CMP : Compressore / Compressor / Compresseur / Kompressorleistung / Compresor

CND : Condensatore / Condenser / Condenseur / Verflüssiger / Condensador

EVP : Evaporatore / Evaporateur / Evaporateur / Verdampfer / Evaporador

E : Ermetico / Hermetic / Hermetique / Vollhermetisch / Hermético

EC : Ventilatore elettronico / Electronic fan / Ventilateur électronique / Elektronischer Ventilator / Ventilador electrónico

P : Potenza frigorifera / Cooling capacity / Puissances frigorifiques / Kälteleistung

Potencia frigorífica

S : Semiermetico / Semihermetic / Semi-hermetique / Halbhermetisch / Semihermético

Ta : Temperatura ambiente / Ambient temperature / Température ambiante

Umgebungstemperatur / Temperatura ambiente

Tc : Temperatura cella / Cold room temperature / Température chambre froid

Kühlraumtemperatur / Temperatura cámara

Te : Temperatura evaporazione / evaporation temperature / température d'évaporation

Verdampfungstemperatur / temperatura de evaporación

Tcond : Temperatura condensazione / condensation temperature / température de condensation

Kondensationstemperatur / temperatura de condensación

Vol : Volume cella / Coldroom volume / Volume chambre / Kühlzellenvolumen

Volúmen cámara

VE : Valvola elettronica / Electronic valve / Valve électronique / Elektronisches Ventil /

Válvula electrónica

ICEBERG

Versione Professional
 Professional version
 Professionnel
 Beruflich
 Profesional

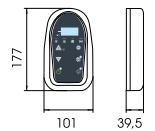
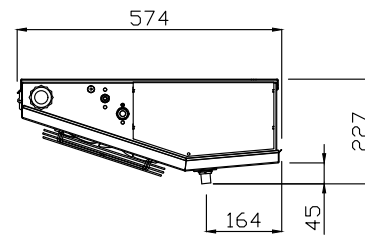
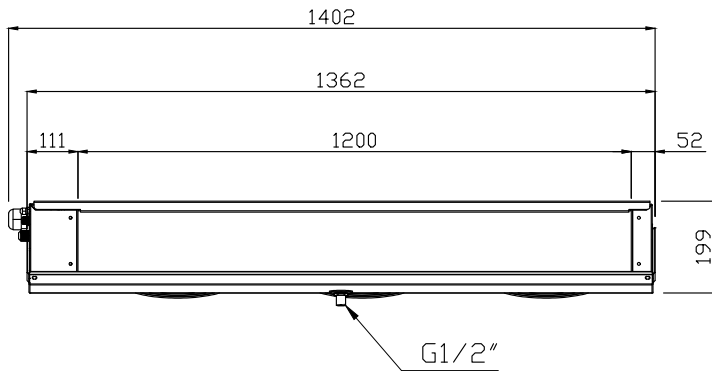
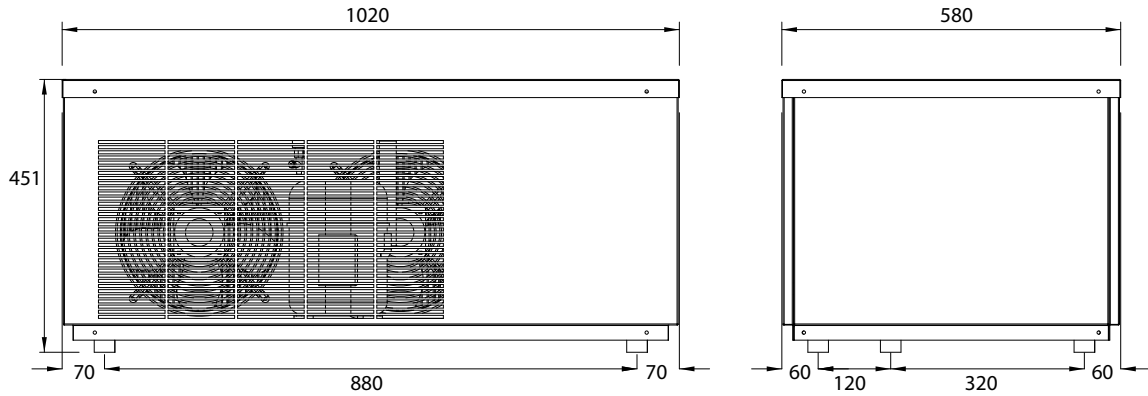

RESA / VOLUME - CAPACITY / VOLUME - PUISSANCE/ VOLUME - LEISTUNG/ VOLUMEN - RENDIMENTO/ VOLUMEN
 Volume calculation conditions: pag. 67

ICEBERG 26225N G1	Tc	°C	-2				0				5			
	Ta	°C	27	32	38	43	27	32	38	43	27	32	38	43
	Pf	W	2249	2076	1861	1675	2388	2207	1982	1787	2726	2526	2276	2060
	Vol	m3	19,6	16,4	12,7	9,8	23,2	19,4	15,0	11,6	36,5	30,4	23,3	18,0

! Max temperatura ambiente: +43°C / Max ambient temperature: +43°C / Température ambiante maximale: +43°C / Max Umgebungstemperatur: +43°C / Temperatura ambiente maxima: +43°C

Disegno tecnico indicativo. Le misure reali potrebbero subire delle variazioni. Indicative technical drawing. Actual measurements may vary.

ICEBERG

44325N G1

Nome	Model	Modèle	Modell	Modelo		ICEBERG 44325N G1	
Campo di applicazione	Application field	Champ de d'application	Anwendungsbereich	Campo d'aplicación	°C	+5 ÷ -2	
Alimentazione	Power supply	Alimentation	Netzanschluß	Alimentación		400/3/50	
Corrente massima assorbita	Max. absorbed current	Courant absorbé max.	Max. absorbierter Strom	Corriente máx. absorbida	A	7,8	
Potenza massima assorbita	Max. absorbed power	Puissance max. absorbée	Max. aufgenom. Leistung	Máx. Potencia absorbida	kW	2,72	
Tipo refrigerante	Refrigerant type	Tipe du gaz	Kältemittel	Tipo refrigerante		R455A	
Classe PED	PED Category	Catégorie PED	PED-Klasse	Categoría PED		II	
Pressione sonora a 10 m **	Sound pressure level at 10 m **	Pression acoustique à 10 m **	Schalldruck in 10 m **	Presión sonora a 10 m **	dB(A)	57	
CMP	Resa *	Capacity *	Puissance *	Leistung *	Rendimiento *	W	3716
	Tipo compressore	Compressor type	Type compresseur	Kompressortyp	Tipo compresor		E
	Passo alette	Fin spacing	Ecart ailettes	Lamellenabstand	Paso aletas	mm	2,5
CND	Ventilatori	Fan	Ventilateur	Ventilator	Ventiladores		3x Ø254 AC
	Pot nominale assorbita	Power rating	Puissance nominale	Nennleistung	Potencia nominal	W	285
	Portata aria	Air volume	Debit d' air	Volumenstrom	Caudal aire	m3/h	2200
	Passo alette	Fin spacing	Ecart ailettes	Lamellenabstand	Paso aletas	mm	6
	Sbrinamento	Defrost	Dégivrage	Abtauung	Descongelación		EL
	Espansione	Expansion	Expansion	Expansion	Expansión		VT
EVP	Ventilatori	Fan	Ventilateur	Ventilator	Ventiladores		3x Ø254 EC
	Pot nominale assorbita	Nom. power cons.	Puiss. nom. absorbée	Nennleistungsaufnahme	Pot. Nominal absorbida	W	90
	Portata aria	Air volume	Debit d' air	Volumenstrom	Caudal aire	m3/h	2880
	Freccia d'aria	Air throw	Projection d'air	Reichweite	Flecha de aire	m	13
	Imballo UC X	Packing UC X	Emballage UC X	Verpackung UC X	Embalajes UC X	mm	1525
	Imballo UC Y	Packing UC Y	Emballage UC Y	Verpackung UC Y	Embalajes UC Y	mm	715
	Imballo UC Z	Packing UC Z	Emballage UC Z	Verpackung UC Z	Embalajes UC Z	mm	785
	Imballo UE X	Packing UE X	Emballage UE X	Verpackung UE X	Embalajes UE X	mm	2060
	Imballo UE Y	Packing UE Y	Emballage UE Y	Verpackung UE Y	Embalajes UE Y	mm	720
	Imballo UE Z	Packing UE Z	Emballage UE Z	Verpackung UE Z	Embalajes UE Z	mm	670
	Peso lordo	Gross weight	Poids brut	Bruttogewicht	Peso bruto	kg	A130 / B61
	Peso netto	Net Weight	Poids net	Nettogewicht	Peso neto	kg	A100 / B28
	Volume	Volume	Volume	Volumen	Volúmen	m3	A0,86 / B0,99
	Codice	Code	Code	Kodex	Codigo		999909861

N* : Te= -10°C ; Tcond= +40°C

B* : Te= -30°C ; Tcond= +40°C

** Dati derivanti da correlazioni empiriche

R455A R455A is a flammable refrigerant. Refer to EN 378-1 for charge limits
CMP : Compressore / Compressor / Compresseur / Kompressorleistung / Compresor

CND : Condensatore / Condenser / Condenseur / Verflüssiger / Condensador

EVP : Evaporatore / Evaporateur / Evaporateur / Verdampfer / Evaporador

E : Ermetico / Hermetic / Hermetique / Vollhermetisch / Hermético

EC : Ventilatore elettronico / Electronic fan / Ventilateur électronique / Elektronischer Ventilator / Ventilador electrónico

P : Potenza frigorifera / Cooling capacity / Puissances frigorifiques / Kälteleistung

Potencia frigorífica

S : Semiermetico / Semihermetic / Semi-hermetique / Halbhermetisch / Semihermético

Ta : Temperatura ambiente / Ambient temperature / Température ambiante

Umgebungstemperatur / Temperatura ambiente

Tc : Temperatura cella / Cold room temperature / Température chambre froid

Kühlraumtemperatur / Temperatura cámara

Te : Temperatura evaporazione / evaporation temperature / température d'évaporation

Verdampfungstemperatur / temperatura de evaporación

Tcond : Temperatura condensazione / condensation temperature / température de condensation

Kondensationstemperatur / temperatura de condensación

Vol : Volume cella / Coldroom volume / Volume chambre / Kühlzellenvolumen

Volúmen cámara

VE : Valvola elettronica / Electronic valve / Valve électronique / Elektronisches Ventil /

Válvula electrónica

ICEBERG

Versione Professional
 Professional version
 Professionnel
 Beruflich
 Profesional

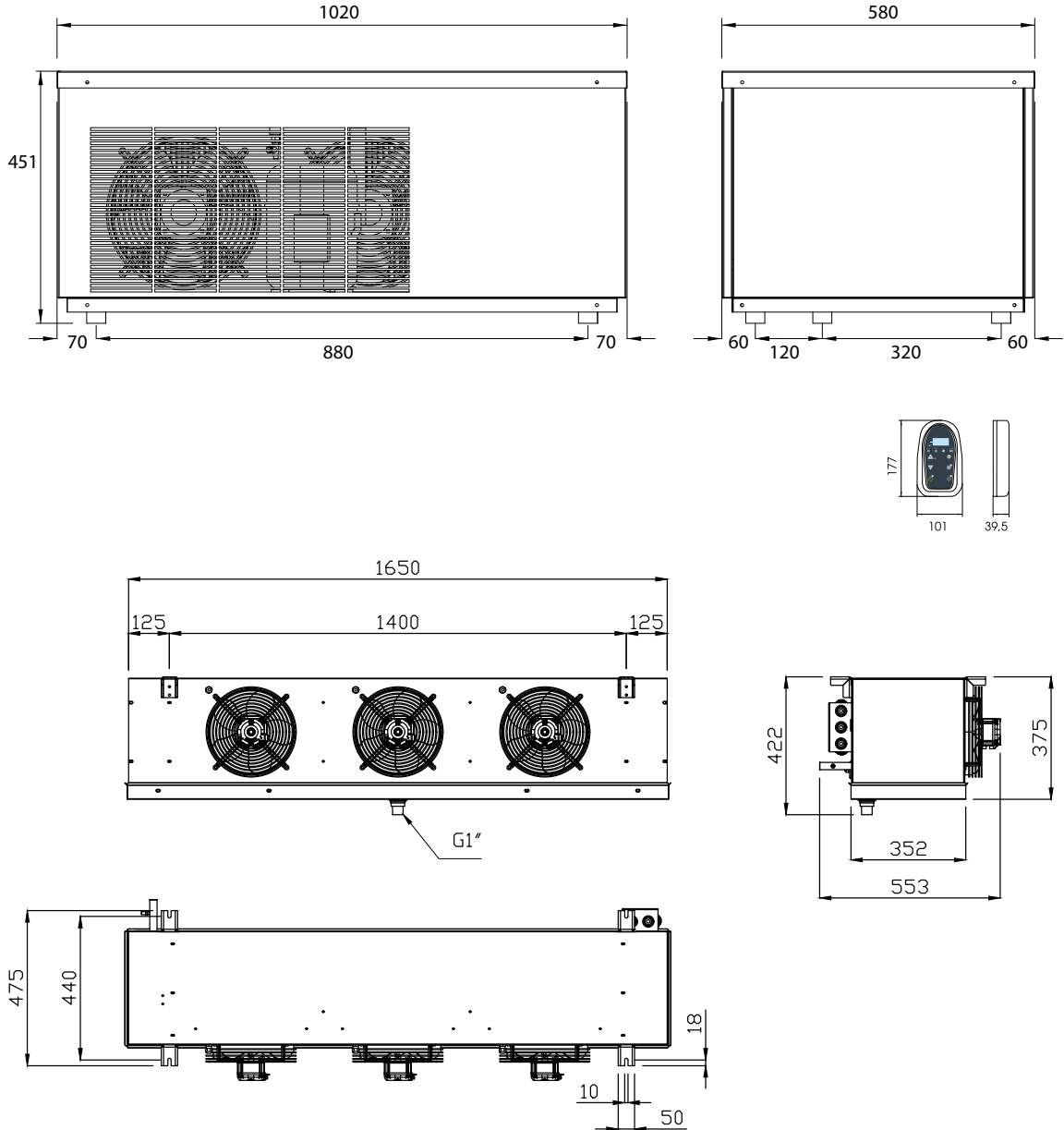

RESA / VOLUME - CAPACITY / VOLUME - PUISSANCE/ VOLUME - LEISTUNG/ VOLUMEN - RENDIMENTO/ VOLUMEN
 Volume calculation conditions: pag. 67

ICEBERG 44325N G1	Tc	°C	-2				0				5			
	Ta	°C	27	32	38	43	27	32	38	43	27	32	38	43
Pf	W		3770	3530	3224	2952	4008	3751	3424	3135	4585	4287	3908	3573
Vol	m3		35,7	30,9	25,2	20,5	42,2	36,5	29,6	24,1	65,9	56,5	45,4	36,5

Disegno tecnico indicativo. Le misure reali potrebbero subire delle variazioni. Indicative technical drawing. Actual measurements may vary.

ICEBERG

50325N G1

Nome	Model	Modèle	Modell	Modelo		ICEBERG 50325N G1	
Campo di applicazione	Application field	Champe d'application	Anwendungsbereich	Campo d'aplicación	°C	+5 ÷ -2	
Alimentazione	Power supply	Alimentation	Netzanschluß	Alimentación		400/3/50	
Corrente massima assorbita	Max. absorbed current	Courant absorbé max.	Max. absorbierter Strom	Corriente máx. absorbida	A	7,8	
Potenza massima assorbita	Max. absorbed power	Puissance max. absorbée	Max. aufgenom. Leistung	Máx. Potencia absorbida	kW	2,84	
Tipo refrigerante	Refrigerant type	Tipe du gaz	Kältemittel	Tipo refrigerante		R455A	
Classe PED	PED Category	Catégorie PED	PED-Klasse	Categoría PED		II	
Pressione sonora a 10 m **	Sound pressure level at 10 m **	Pression acoustique à 10 m **	Schalldruck in 10 m **	Presión sonora a 10 m **	dB(A)	57	
CMP	Resa *	Capacity *	Puissance *	Leistung *	Rendimiento *	W	3625
	Tipo compressore	Compressor type	Type compresseur	Kompressortyp	Tipo compresor		E
	Passo alette	Fin spacing	Ecart alettes	Lamellenabstand	Paso aletas	mm	2,5
CND	Ventilatori	Fan	Ventilateur	Ventilator	Ventiladores		3x Ø254 AC
	Pot nominale assorbita	Power rating	Puissance nominale	Nennleistung	Potencia nominal	W	285
	Portata aria	Air volume	Debit d' air	Volumenstrom	Caudal aire	m3/h	2000
	Passo alette	Fin spacing	Ecart alettes	Lamellenabstand	Paso aletas	mm	6
	Sbrinamento	Defrost	Dégivrage	Abtauung	Descongelación		EL
	Espansione	Expansion	Expansion	Expansion	Expansión		VT
EVP	Ventilatori	Fan	Ventilateur	Ventilator	Ventiladores		3x Ø254 EC
	Pot nominale assorbita	Nom. power cons.	Puiss. nom. absorbée	Nennleistungsaufnahme	Pot. Nominal absorbida	W	90
	Portata aria	Air volume	Debit d' air	Volumenstrom	Caudal aire	m3/h	2550
	Freccia d'aria	Air throw	Projection d'air	Reichweite	Flecha de aire	m	12
	Imballo UC X	Packing UC X	Emballage UC X	Verpackung UC X	Embalajes UC X	mm	1525
	Imballo UC Y	Packing UC Y	Emballage UC Y	Verpackung UC Y	Embalajes UC Y	mm	715
	Imballo UC Z	Packing UC Z	Emballage UC Z	Verpackung UC Z	Embalajes UC Z	mm	785
	Imballo UE X	Packing UE X	Emballage UE X	Verpackung UE X	Embalajes UE X	mm	2060
	Imballo UE Y	Packing UE Y	Emballage UE Y	Verpackung UE Y	Embalajes UE Y	mm	720
	Imballo UE Z	Packing UE Z	Emballage UE Z	Verpackung UE Z	Embalajes UE Z	mm	670
	Peso lordo	Gross weight	Poids brut	Bruttogewicht	Peso bruto	kg	A140 / B61
	Peso netto	Net Weight	Poids net	Nettogewicht	Peso neto	kg	A110 / B28
	Volume	Volume	Volume	Volumen	Volúmen	m3	A0,86 / B0,99
	Codice	Code	Code	Kodex	Codigo		999909863

N* : T_e = -10°C ; T_{cond} = +40°C
 B* : T_e = -30°C ; T_{cond} = +40°C
 ** Dati derivanti da correlazioni empiriche



R455A R455A is a flammable refrigerant. Refer to EN 378-1 for charge limits

CMP : Compressore / Compressor / Compresseur / Kompressorleistung / Compresor
CND : Condensatore / Condenser / Condenseur / Verflüssiger / Condensador
EVP : Evaporatore / Evaporateur / Evaporateur / Verdampfer / Evaporador
E : Ermetico / Hermetic / Hermetique / Vollhermetisch / Hermético
EC : Ventilatore elettronico / Electronic fan / Ventilateur électronique / Elektronischer Ventilator / Ventilador electrónico
P : Potenza frigorifera / Cooling capacity / Puissances frigorifiques / Kälteleistung Potencia frigorífica
S : Semiermetico / Semihermetic / Semi-hermetique / Halbhermetisch / Semihermético
Ta : Temperatura ambiente / Ambient temperature / Température ambiante Umgebungstemperatur / Temperatura ambiente

Tc : Temperatura cella / Cold room temperature / Température chambre froid Kühlraumtemperatur / Temperatura cámara
Te : Temperatura evaporazione / evaporation temperature / température d'évaporation Verdampfungstemperatur / temperatura de evaporación
Tcond : Temperatura condensazione / condensation temperature / température de condensation Kondensationstemperatur / temperatura de condensación
Vol : Volume cella / Coldroom volume / Volume chambre / Kühlzellenvolumen Volumen cámara
VE : Valvola elettronica / Electronic valve / Valve électronique / Elektronisches Ventil / Válvula electrónica

ICEBERG

Versione Professional
 Professional version
 Professionnel
 Beruflich
 Profesional

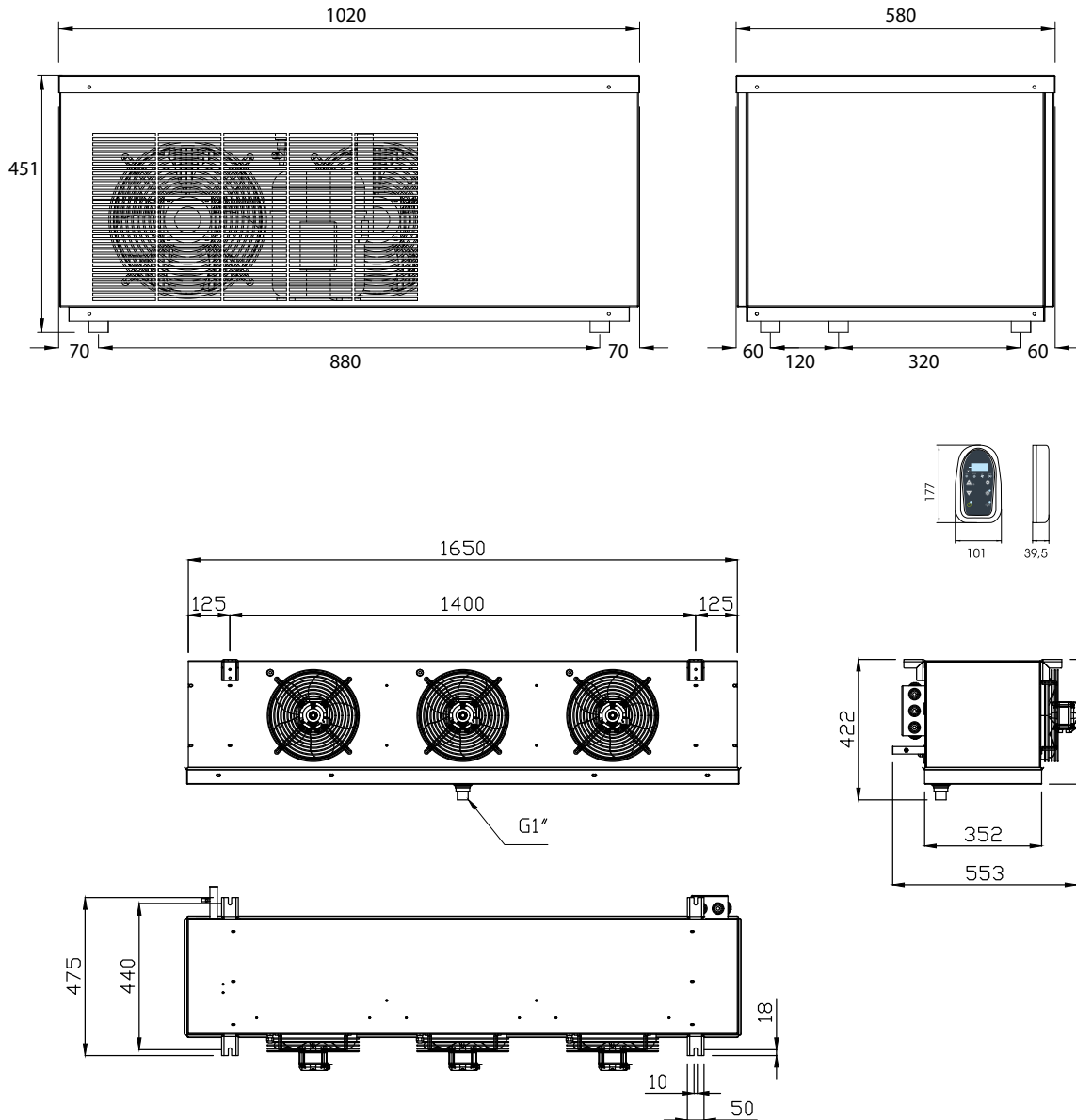

RESA / VOLUME - CAPACITY / VOLUME - PUISSANCE/ VOLUME - LEISTUNG/ VOLUMEN - RENDIMENTO/ VOLUMEN
 Volume calculation conditions: pag. 67

ICEBERG 50325N G1	Tc	°C	-2				0				5			
	Ta	°C	27	32	38	43	27	32	38	43	27	32	38	43
Pf	W		4190	3819	3359	2964	4490	4108	3635	3228	5228	4818	4310	3874
Vol	m3		40,2	33,9	26,5	20,6	47,9	40,5	31,8	25,0	76,2	64,6	51,0	40,4

! Max temperatura ambiente: +43°C / Max ambient temperature: +43°C / Température ambiante maximale: + 43°C / Max Umgebungstemperatur: +43°C / Temperatura ambiente maxima: +43°C

Disegno tecnico indicativo. Le misure reali potrebbero subire delle variazioni. Indicative technical drawing. Actual measurements may vary.

ICEBERG

60235N G1

Nome	Model	Modèle	Modell	Modelo		ICEBERG 60235N G1	
Campo di applicazione	Application field	Champe d'application	Anwendungsbereich	Campo d'aplicación	°C	+5 ÷ -2	
Alimentazione	Power supply	Alimentation	Netzanschluß	Alimentación		400/3/50	
Corrente massima assorbita	Max. absorbed current	Courant absorbé max.	Max. absorbierter Strom	Corriente máx. absorbida	A	8,6	
Potenza massima assorbita	Max. absorbed power	Puissance max. absorbée	Max. aufgenom. Leistung	Máx. Potencia absorbida	kW	3,33	
Tipo refrigerante	Refrigerant type	Tipe du gaz	Kältemittel	Tipo refrigerante		R455A	
Classe PED	PED Category	Catégorie PED	PED-Klasse	Categoría PED		II	
Pressione sonora a 10 m **	Sound pressure level at 10 m **	Pression acoustique à 10 m **	Schalldruck in 10 m **	Presión sonora a 10 m **	dB(A)	51	
CMP	Resa *	Capacity *	Puissance *	Leistung *	Rendimiento *	W	4405
	Tipo compressore	Compressor type	Type compresseur	Kompressortyp	Tipo compresor		E
	Passo alette	Fin spacing	Ecart alettes	Lamellenabstand	Paso aletas	mm	2,5
CND	Ventilatori	Fan	Ventilateur	Ventilator	Ventiladores		2x Ø350 AC
	Pot nominale assorbita	Power rating	Puissance nominale	Nennleistung	Potencia nominal	W	360
	Portata aria	Air volume	Debit d' air	Volumenstrom	Caudal aire	m3/h	3200
	Passo alette	Fin spacing	Ecart alettes	Lamellenabstand	Paso aletas	mm	6
	Sbrinamento	Defrost	Dégivrage	Abtauung	Descongelación		EL
	Espansione	Expansion	Expansion	Expansion	Expansión		VT
EVP	Ventilatori	Fan	Ventilateur	Ventilator	Ventiladores		4x Ø254 EC
	Pot nominale assorbita	Nom. power cons.	Puiss. nom. absorbée	Nennleistungsaufnahme	Pot. Nominal absorbida	W	120
	Portata aria	Air volume	Debit d' air	Volumenstrom	Caudal aire	m3/h	3840
	Freccia d'aria	Air throw	Projection d'air	Reichweite	Flecha de aire	m	14
	Imballo UC X	Packing UC X	Emballage UC X	Verpackung UC X	Embalajes UC X	mm	1320
	Imballo UC Y	Packing UC Y	Emballage UC Y	Verpackung UC Y	Embalajes UC Y	mm	850
	Imballo UC Z	Packing UC Z	Emballage UC Z	Verpackung UC Z	Embalajes UC Z	mm	940
	Imballo UE X	Packing UE X	Emballage UE X	Verpackung UE X	Embalajes UE X	mm	2440
	Imballo UE Y	Packing UE Y	Emballage UE Y	Verpackung UE Y	Embalajes UE Y	mm	770
	Imballo UE Z	Packing UE Z	Emballage UE Z	Verpackung UE Z	Embalajes UE Z	mm	660
	Peso lordo	Gross weight	Poids brut	Bruttogewicht	Peso bruto	kg	A152 / B108
	Peso netto	Net Weight	Poids net	Nettogewicht	Peso neto	kg	A122 / B55
	Volume	Volume	Volume	Volumen	Volúmen	m3	A1,05 / B1,24
	Codice	Code	Code	Kodex	Codigo		999909864

N = * : T_e = -10°C ; T_{cond} = +40°C
 B = * : T_e = -30°C ; T_{cond} = +40°C
 ** Dati derivanti da correlazioni empiriche



R455A R455A is a flammable refrigerant. Refer to EN 378-1 for charge limits

CMP : Compressore / Compressor / Compresseur / Kompressorleistung / Compresor
CND : Condensatore / Condenser / Condenseur / Verflüssiger / Condensador
EVP : Evaporatore / Evaporateur / Evaporateur / Verdampfer / Evaporador
E : Ermetico / Hermetic / Hermetique / Vollhermetisch / Hermético
EC : Ventilatore elettronico / Electronic fan / Ventilateur électronique / Elektronischer Ventilator / Ventilador electrónico
P : Potenza frigorifera / Cooling capacity / Puissances frigorifiques / Kälteleistung Potencia frigorífica
S : Semiermetico / Semihermetic / Semi-hermetique / Halbhermetisch / Semihermético
Ta : Temperatura ambiente / Ambient temperature / Température ambiante Umgebungstemperatur / Temperatura ambiente

Tc : Temperatura cella / Cold room temperature / Température chambre froid Kühlraumtemperatur / Temperatura cámara
Te : Temperatura evaporazione / evaporation temperature / température d'évaporation Verdampfungstemperatur / temperatura de evaporación
Tcond : Temperatura condensazione / condensation temperature / température de condensation Kondensationstemperatur / temperatura de condensación
Vol : Volume cella / Coldroom volume / Volume chambre / Kühlzellenvolumen Volumen cámara
VE : Valvola elettronica / Electronic valve / Valve électronique / Elektronisches Ventil / Válvula electrónica

ICEBERG

Versione Professional
 Professional version
 Professionnel
 Beruflich
 Profesional

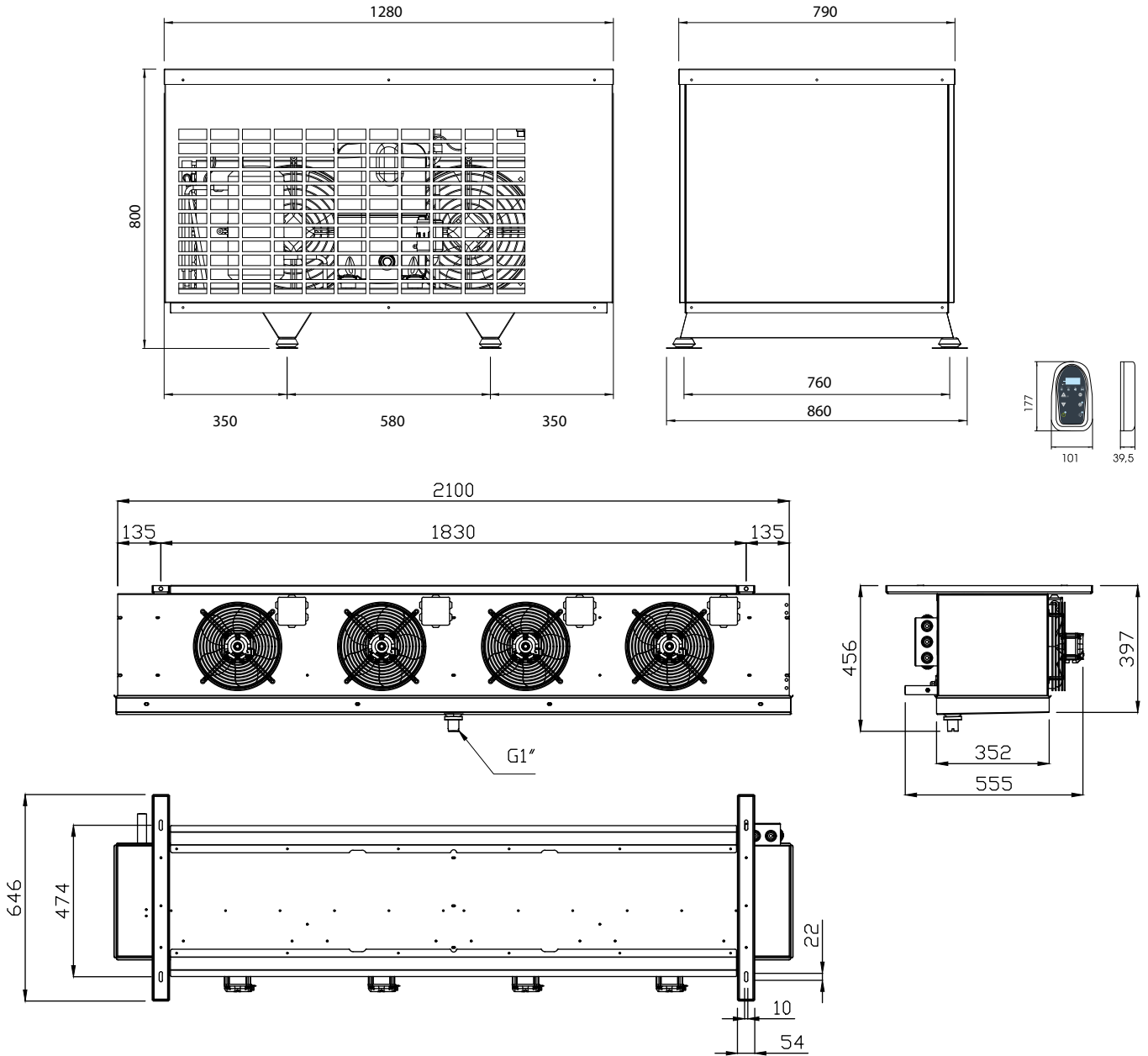

RESA / VOLUME - CAPACITY / VOLUME - PUISSANCE/ VOLUME - LEISTUNG/ VOLUMEN - RENDIMENTO/ VOLUMEN
 Volume calculation conditions: pag. 67

ICEBERG 60235N G1	Tc	°C	-2				0				5			
	Ta	°C	27	32	38	43	27	32	38	43	27	32	38	43
Pf	W		4930	4551	4079	3674	5282	4892	4408	3991	6154	5738	5222	4778
Vol	m3		48,3	41,5	33,4	26,9	57,5	49,5	40,1	32,5	91,3	78,7	64,0	52,3

Disegno tecnico indicativo. Le misure reali potrebbero subire delle variazioni. Indicative technical drawing. Actual measurements may vary.

ICEBERG

90235N G1

Nome	Model	Modèle	Modell	Modelo		ICEBERG 90235N G1	
Campo di applicazione	Application field	Champe d'application	Anwendungsbereich	Campo d'aplicación	°C	+5 ÷ -2	
Alimentazione	Power supply	Alimentation	Netzanschluß	Alimentación		400/3/50	
Corrente massima assorbita	Max. absorbed current	Courant absorbé max.	Max. absorbierter Strom	Corriente máx. absorbida	A	11,2	
Potenza massima assorbita	Max. absorbed power	Puissance max. absorbée	Max. aufgenom. Leistung	Máx. Potencia absorbida	kW	5,11	
Tipo refrigerante	Refrigerant type	Tipe du gaz	Kältemittel	Tipo refrigerante		R455A	
Classe PED	PED Category	Catégorie PED	PED-Klasse	Categoría PED		II	
Pressione sonora a 10 m **	Sound pressure level at 10 m **	Pression acoustique à 10 m **	Schalldruck in 10 m **	Presión sonora a 10 m **	dB(A)	54	
CMP	Resa *	Capacity *	Puissance *	Leistung *	Rendimiento *	W	5824
	Tipo compressore	Compressor type	Type compresseur	Kompressortyp	Tipo compresor		E
	Passo alette	Fin spacing	Ecart alettes	Lamellenabstand	Paso aletas	mm	2,5
CND	Ventilatori	Fan	Ventilateur	Ventilator	Ventiladores		2x Ø350 AC
	Pot nominale assorbita	Power rating	Puissance nominale	Nennleistung	Potencia nominal	W	360
	Portata aria	Air volume	Debit d' air	Volumenstrom	Caudal aire	m3/h	3200
	Passo alette	Fin spacing	Ecart alettes	Lamellenabstand	Paso aletas	mm	6
	Sbrinamento	Defrost	Dégivrage	Abtauung	Descongelación		EL
	Espansione	Expansion	Expansion	Expansion	Expansión		VT
EVP	Ventilatori	Fan	Ventilateur	Ventilator	Ventiladores		4x Ø254 EC
	Pot nominale assorbita	Nom. power cons.	Puiss. nom. absorbée	Nennleistungsaufnahme	Pot. Nominal absorbida	W	120
	Portata aria	Air volume	Debit d' air	Volumenstrom	Caudal aire	m3/h	3400
	Freccia d'aria	Air throw	Projection d'air	Reichweite	Flecha de aire	m	14
	Imballo UC X	Packing UC X	Emballage UC X	Verpackung UC X	Embalajes UC X	mm	1320
	Imballo UC Y	Packing UC Y	Emballage UC Y	Verpackung UC Y	Embalajes UC Y	mm	850
	Imballo UC Z	Packing UC Z	Emballage UC Z	Verpackung UC Z	Embalajes UC Z	mm	940
	Imballo UE X	Packing UE X	Emballage UE X	Verpackung UE X	Embalajes UE X	mm	2440
	Imballo UE Y	Packing UE Y	Emballage UE Y	Verpackung UE Y	Embalajes UE Y	mm	770
	Imballo UE Z	Packing UE Z	Emballage UE Z	Verpackung UE Z	Embalajes UE Z	mm	660
	Peso lordo	Gross weight	Poids brut	Bruttogewicht	Peso bruto	kg	A174 / B108
	Peso netto	Net Weight	Poids net	Nettogewicht	Peso neto	kg	A144 / B55
	Volume	Volume	Volume	Volumen	Volúmen	m3	A1,05 / B1,24
	Codice	Code	Code	Kodex	Codigo		999909865

N* : Te= -10°C ; Tcond= +40°C

B* : Te= -30°C ; Tcond= +40°C

** Dati derivanti da correlazioni empiriche

R455A R455A is a flammable refrigerant. Refer to EN 378-1 for charge limits
CMP : Compressore / Compressor / Compresseur / Kompressorleistung / Compresor

CND : Condensatore / Condenser / Condenseur / Verflüssiger / Condensador

EVP : Evaporatore / Evaporateur / Evaporateur / Verdampfer / Evaporador

E : Ermetico / Hermetic / Hermetique / Vollhermetisch / Hermético

EC : Ventilatore elettronico / Electronic fan / Ventilateur électronique / Elektronischer Ventilator / Ventilador electrónico

P : Potenza frigorifera / Cooling capacity / Puissances frigorifiques / Kälteleistung

Potencia frigorífica

S : Semiermetico / Semihermetic / Semi-hermetique / Halbhermetisch / Semihermético

Ta : Temperatura ambiente / Ambient temperature / Température ambiante

Umgebungstemperatur / Temperatura ambiente

Tc : Temperatura cella / Cold room temperature / Température chambre froid

Kühlraumtemperatur / Temperatura cámara

Te : Temperatura evaporazione / evaporation temperature / température d'évaporation

Verdampfungstemperatur / temperatura de evaporación

Tcond : Temperatura condensazione / condensation temperature / température de condensation

Kondensationstemperatur / temperatura de condensación

Vol : Volume cella / Coldroom volume / Volume chambre / Kühlzellenvolumen

Volúmen cámara

VE : Valvola elettronica / Electronic valve / Valve électronique / Elektronisches Ventil /

Válvula electrónica

ICEBERG

Versione Professional
 Professional version
 Professionnel
 Beruflich
 Profesional

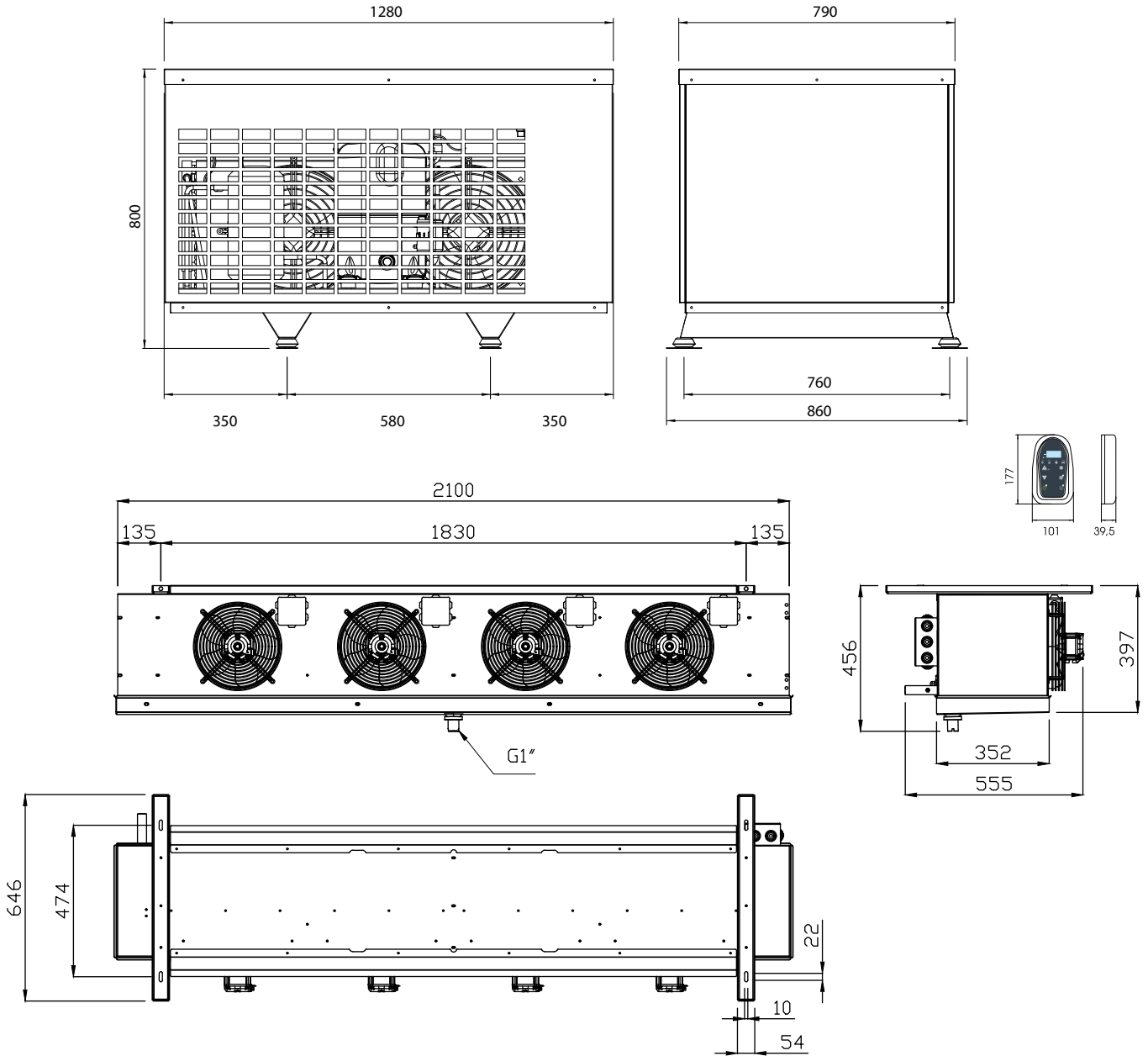

RESA / VOLUME - CAPACITY / VOLUME - PUISSANCE/ VOLUME - LEISTUNG/ VOLUMEN - RENDIMENTO/ VOLUMEN
 Volume calculation conditions: pag. 67

ICEBERG 90235N G1	Tc	°C	-2				0				5			
	Ta	°C	27	32	38	43	27	32	38	43	27	32	38	43
	Pf	W	6208	5748	5175	4680	6635	6160	5568	5056	7689	7175	6535	5981
	Vol	m3	62,3	54,1	44,2	36,2	74,0	64,3	52,7	43,4	116,5	101,2	83,1	68,5

Disegno tecnico indicativo. Le misure reali potrebbero subire delle variazioni. Indicative technical drawing. Actual measurements may vary.

ICEBERG

150245SN G1

Nome	Model	Modèle	Modell	Modelo		ICEBERG 150245SN G1	
Campo di applicazione	Application field	Champ de d'application	Anwendungsbereich	Campo d'aplicación	°C	+5 ÷ -2	
Alimentazione	Power supply	Alimentation	Netzanschluß	Alimentación		400/3/50	
Corrente massima assorbita	Max. absorbed current	Courant absorbé max.	Max. absorbierter Strom	Corriente máx. absorbida	A	17,5	
Potenza massima assorbita	Max. absorbed power	Puissance max. absorbée	Max. aufgenom. Leistung	Máx. Potencia absorbida	kW	6,96	
Tipo refrigerante	Refrigerant type	Tipe du gaz	Kältemittel	Tipo refrigerante		R455A	
Classe PED	PED Category	Catégorie PED	PED-Klasse	Categoría PED		I	
Pressione sonora a 10 m **	Sound pressure level at 10 m **	Pression acoustique à 10 m **	Schalldruck in 10 m **	Presión sonora a 10 m **	dB(A)	53	
CMP	Resa *	Capacity *	Puissance *	Leistung *	Rendimiento *	W	7866
	Tipo compressore	Compressor type	Type compresseur	Kompressortyp	Tipo compresor		S
	Passo alette	Fin spacing	Ecart alettes	Lamellenabstand	Paso aletas	mm	2,5
CND	Ventilatori	Fan	Ventilateur	Ventilator	Ventiladores		2x Ø450 AC
	Pot nominale assorbita	Power rating	Puissance nominale	Nennleistung	Potencia nominal	W	960
	Portata aria	Air volume	Debit d' air	Volumenstrom	Caudal aire	m3/h	8000
	Passo alette	Fin spacing	Ecart alettes	Lamellenabstand	Paso aletas	mm	6
	Sbrinamento	Defrost	Dégivrage	Abtauung	Descongelación		EL
	Espansione	Expansion	Expansion	Expansion	Expansión		VT
EVP	Ventilatori	Fan	Ventilateur	Ventilator	Ventiladores		3x Ø350 EC
	Pot nominale assorbita	Nom. power cons.	Puiss. nom. absorbée	Nennleistungsaufnahme	Pot. Nominal absorbida	W	495
	Portata aria	Air volume	Debit d' air	Volumenstrom	Caudal aire	m3/h	8800
	Freccia d'aria	Air throw	Projection d'air	Reichweite	Flecha de aire	m	20
	Imballo UC X	Packing UC X	Emballage UC X	Verpackung UC X	Embalajes UC X	mm	2000
	Imballo UC Y	Packing UC Y	Emballage UC Y	Verpackung UC Y	Embalajes UC Y	mm	1140
	Imballo UC Z	Packing UC Z	Emballage UC Z	Verpackung UC Z	Embalajes UC Z	mm	1050
	Imballo UE X	Packing UE X	Emballage UE X	Verpackung UE X	Embalajes UE X	mm	2450
	Imballo UE Y	Packing UE Y	Emballage UE Y	Verpackung UE Y	Embalajes UE Y	mm	830
	Imballo UE Z	Packing UE Z	Emballage UE Z	Verpackung UE Z	Embalajes UE Z	mm	770
	Peso lordo	Gross weight	Poids brut	Bruttogewicht	Peso bruto	kg	A200 / B154
	Peso netto	Net Weight	Poids net	Nettogewicht	Peso neto	kg	A150 / B80
	Volume	Volume	Volume	Volumen	Volúmen	m3	A2,39 / B1,57
	Codice	Code	Code	Kodex	Codigo		999909866

N* : Te= -10°C ; Tcond= +40°C

B* : Te= -30°C ; Tcond= +40°C

** Dati derivanti da correlazioni empiriche

R455A R455A is a flammable refrigerant. Refer to EN 378-1 for charge limits
CMP : Compressore / Compressor / Compresseur / Kompressorleistung / Compresor

CND : Condensatore / Condenser / Condenseur / Verflüssiger / Condensador

EVP : Evaporatore / Evaporateur / Evaporateur / Verdampfer / Evaporador

E : Ermetico / Hermetic / Hermétique / Vollhermetisch / Hermético

EC : Ventilatore elettronico / Electronic fan / Ventilateur électronique / Elektronischer Ventilator / Ventilador electrónico

P : Potenza frigorifera / Cooling capacity / Puissances frigorifiques / Kälteleistung

Potencia frigorífica

S : Semiermetico / Semihermetic / Semi-hermetique / Halbhermetisch / Semihermético

Ta : Temperatura ambiente / Ambient temperature / Température ambiante

Umgebungstemperatur / Temperatura ambiente

Tc : Temperatura cella / Cold room temperature / Température chambre froid

Kühlraumtemperatur / Temperatura cámara

Te : Temperatura evaporazione / evaporation temperature / température d'évaporation

Verdampfungstemperatur / temperatura de evaporación

Tcond : Temperatura condensazione / condensation temperature / température de condensation

Kondensationstemperatur / temperatura de condensación

Vol : Volume cella / Coldroom volume / Volume chambre / Kühlzellenvolumen

Volúmen cámara

VE : Valvola elettronica / Electronic valve / Valve électronique / Elektronisches Ventil /

Válvula electrónica

ICEBERG

Versione Professional
 Professional version
 Professionnel
 Beruflich
 Profesional

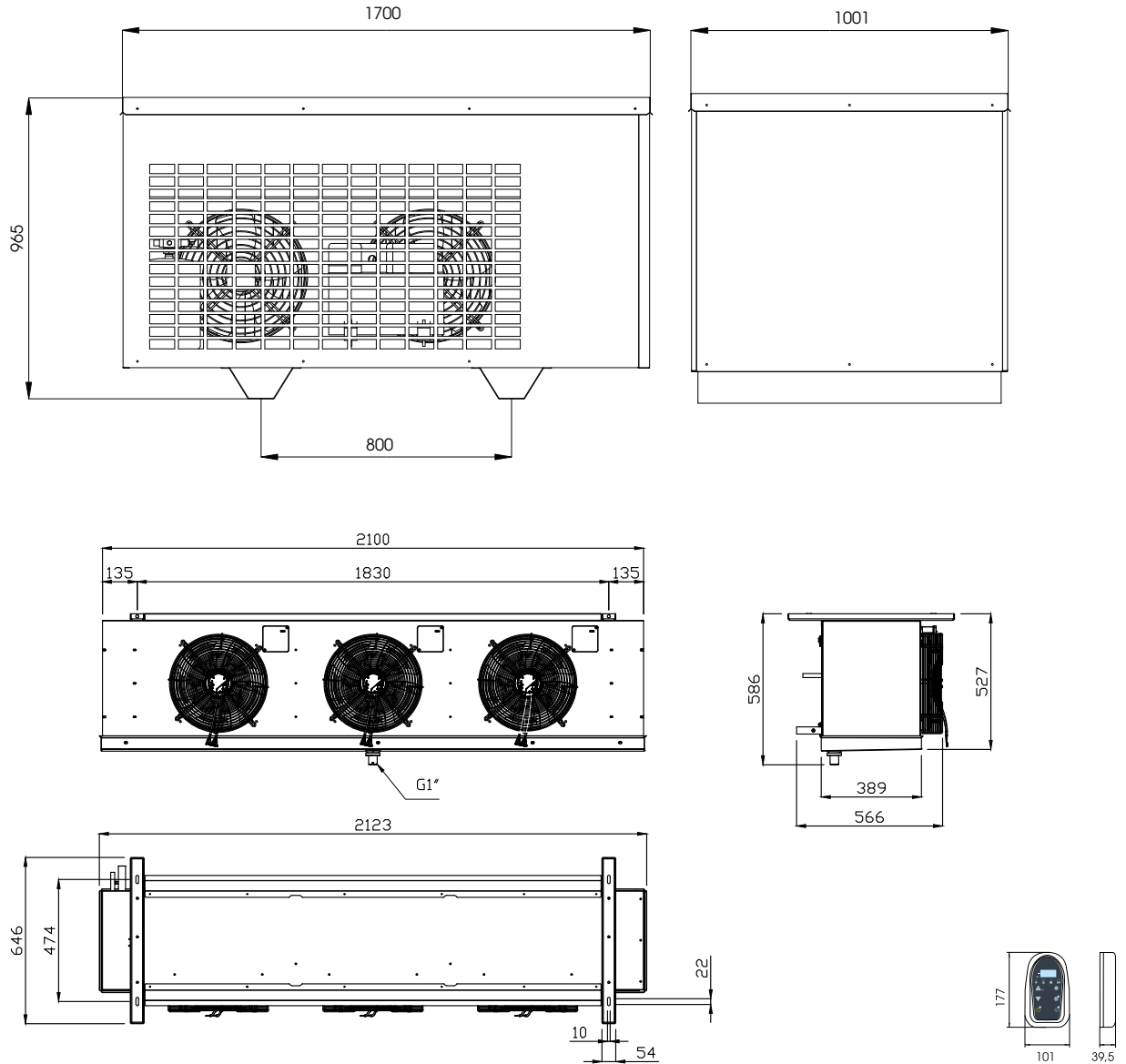

RESA / VOLUME - CAPACITY / VOLUME - PUISSANCE/ VOLUME - LEISTUNG/ VOLUMEN - RENDIMENTO/ VOLUMEN
 Volume calculation conditions: pag. 67

ICEBERG 150245SN G1	Tc	°C	-2				0				5			
	Ta	°C	27	32	38	43	27	32	38	43	27	32	38	43
Pf	W		8919	8295	7509	6819	9435	8767	7926	7190	10686	9910	8933	8078
Vol	m3		92,7	81,5	68,0	56,8	108,6	95,3	79,2	65,9	166,3	144,6	118,8	97,8

! Max temperatura ambiente: +43°C / Max ambient temperature: +43°C / Température ambiante maximale: + 43°C / Max Umgebungstemperatur: +43°C / Temperatura ambiente maxima: +43°C

Disegno tecnico indicativo. Le misure reali potrebbero subire delle variazioni. Indicative technical drawing. Actual measurements may vary.

ICEBERG

180245SN G1

Nome	Model	Modèle	Modell	Modelo		ICEBERG 180245SN G1	
Campo di applicazione	Application field	Champe d'application	Anwendungsbereich	Campo d'aplicación	°C	+5 ÷ -2	
Alimentazione	Power supply	Alimentation	Netzanschluß	Alimentación		400/3/50	
Corrente massima assorbita	Max. absorbed current	Courant absorbé max.	Max. absorbierter Strom	Corriente máx. absorbida	A	22,6	
Potenza massima assorbita	Max. absorbed power	Puissance max. absorbée	Max. aufgenom. Leistung	Máx. Potencia absorbida	kW	10,16	
Tipo refrigerante	Refrigerant type	Tipe du gaz	Kältemittel	Tipo refrigerante		R455A	
Classe PED	PED Category	Catégorie PED	PED-Klasse	Categoría PED		I	
Pressione sonora a 10 m **	Sound pressure level at 10 m **	Pression acoustique à 10 m **	Schalldruck in 10 m **	Presión sonora a 10 m **	dB(A)	53	
CMP	Resa *	Capacity *	Puissance *	Leistung *	Rendimiento *	W	9623
	Tipo compressore	Compressor type	Type compresseur	Kompressortyp	Tipo compresor		S
	Passo alette	Fin spacing	Ecart alettes	Lamellenabstand	Paso aletas	mm	2,5
CND	Ventilatori	Fan	Ventilateur	Ventilator	Ventiladores		2x Ø450 AC
	Pot nominale assorbita	Power rating	Puissance nominale	Nennleistung	Potencia nominal	W	960
	Portata aria	Air volume	Debit d' air	Volumenstrom	Caudal aire	m3/h	8000
	Passo alette	Fin spacing	Ecart alettes	Lamellenabstand	Paso aletas	mm	6
	Sbrinamento	Defrost	Dégivrage	Abtauung	Descongelación		EL
	Espansione	Expansion	Expansion	Expansion	Expansión		VT
EVP	Ventilatori	Fan	Ventilateur	Ventilator	Ventiladores		3x Ø350 EC
	Pot nominale assorbita	Nom. power cons.	Puiss. nom. absorbée	Nennleistungsaufnahme	Pot. Nominal absorbida	W	495
	Portata aria	Air volume	Debit d' air	Volumenstrom	Caudal aire	m3/h	8800
	Freccia d'aria	Air throw	Projection d'air	Reichweite	Flecha de aire	m	20
	Imballo UC X	Packing UC X	Emballage UC X	Verpackung UC X	Embalajes UC X	mm	2000
	Imballo UC Y	Packing UC Y	Emballage UC Y	Verpackung UC Y	Embalajes UC Y	mm	1140
	Imballo UC Z	Packing UC Z	Emballage UC Z	Verpackung UC Z	Embalajes UC Z	mm	1050
	Imballo UE X	Packing UE X	Emballage UE X	Verpackung UE X	Embalajes UE X	mm	2450
	Imballo UE Y	Packing UE Y	Emballage UE Y	Verpackung UE Y	Embalajes UE Y	mm	830
	Imballo UE Z	Packing UE Z	Emballage UE Z	Verpackung UE Z	Embalajes UE Z	mm	770
	Peso lordo	Gross weight	Poids brut	Bruttogewicht	Peso bruto	kg	A210 / B154
	Peso netto	Net Weight	Poids net	Nettogewicht	Peso neto	kg	A160 / B80
	Volume	Volume	Volume	Volumen	Volúmen	m3	A2,39 / B1,57
	Codice	Code	Code	Kodex	Codigo		999909867

 N= * : T_e= -10°C ; T_{cond}= +40°C

 B= * : T_e= -30°C ; T_{cond}= +40°C

** Dati derivanti da correlazioni empiriche

R455A R455A is a flammable refrigerant. Refer to EN 378-1 for charge limits
CMP : Compressore / Compressor / Compresseur / Kompressorleistung / Compresor

CND : Condensatore / Condenser / Condenseur / Verflüssiger / Condensador

EVP : Evaporatore / Evaporateur / Evaporateur / Verdampfer / Evaporador

E : Ermetico / Hermetic / Hermetique / Vollhermetisch / Hermético

EC : Ventilatore elettronico / Electronic fan / Ventilateur électronique / Elektronischer Ventilator / Ventilador electrónico

P : Potenza frigorifera / Cooling capacity / Puissances frigorifiques / Kälteleistung

Potencia frigorífica

S : Semiermetico / Semihermetic / Semi-hermetique / Halbhermetisch / Semihermético

Ta : Temperatura ambiente / Ambient temperature / Température ambiante

Umgebungstemperatur / Temperatura ambiente

Tc : Temperatura cella / Cold room temperature / Température chambre froid

Kühlraumtemperatur / Temperatura cámara

Te : Temperatura evaporazione / evaporation temperature / température d'évaporation

Verdampfungstemperatur / temperatura de evaporación

Tcond : Temperatura condensazione / condensation temperature / température de condensation

Kondensationstemperatur / temperatura de condensación

Vol : Volume cella / Coldroom volume / Volume chambre / Kühlzellenvolumen

Volúmen cámara

VE : Valvola elettronica / Electronic valve / Valve électronique / Elektronisches Ventil /

Válvula electrónica

ICEBERG

Versione Professional
 Professional version
 Professionnel
 Beruflich
 Profesional

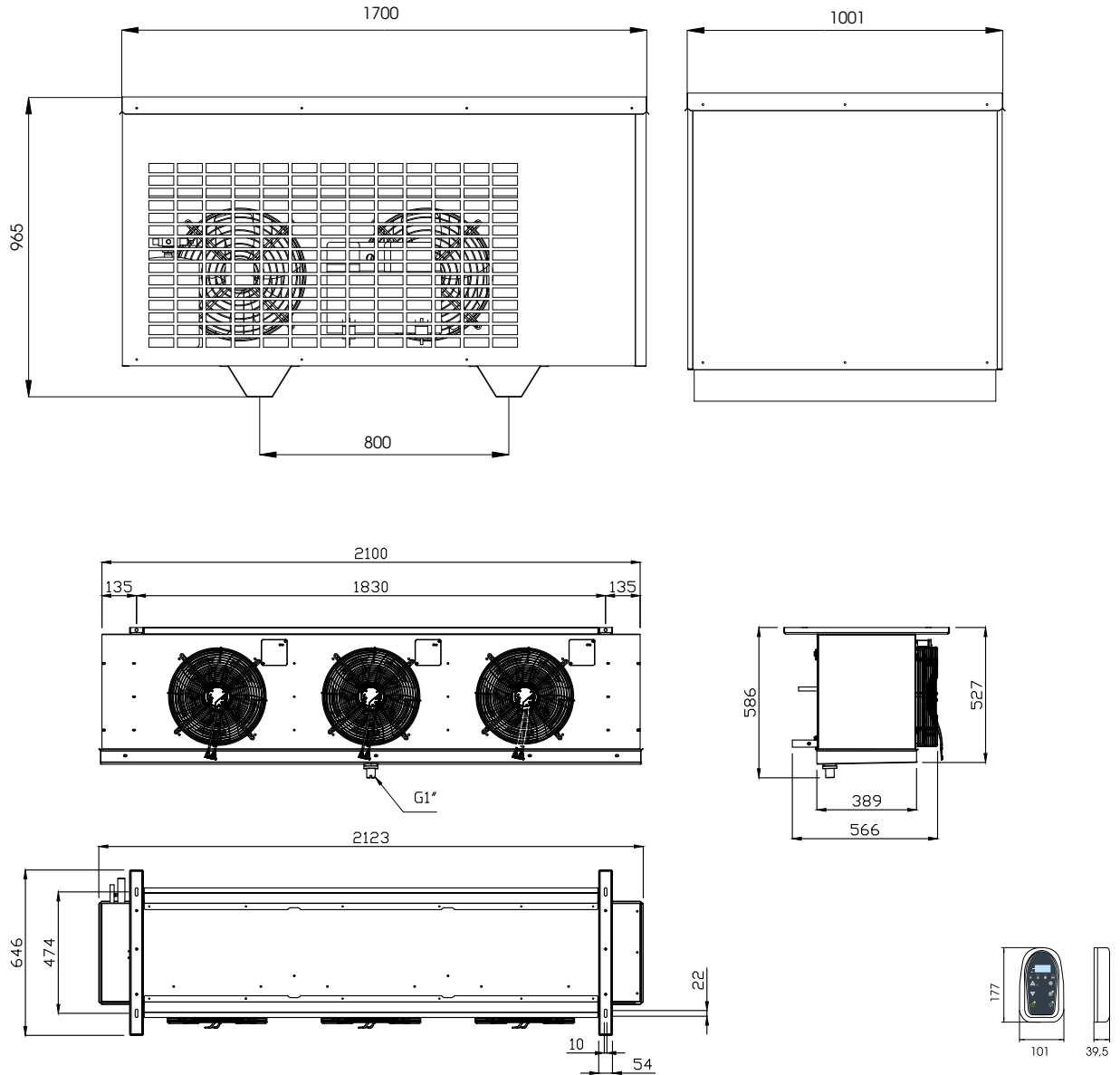

RESA / VOLUME - CAPACITY / VOLUME - PUISSANCE/ VOLUME - LEISTUNG/ VOLUMEN - RENDIMENTO/ VOLUMEN
 Volume calculation conditions: pag. 67

ICEBERG 180245SN G1	Tc	°C	-2				0				5			
	Ta	°C	27	32	38	43	27	32	38	43	27	32	38	43
Pf	W		10156	9482	8630	7882	10771	10054	9147	8351	12264	11436	10391	9473
Vol	m3		106,7	94,5	79,6	67,2	125,3	110,8	93,1	78,5	192,7	169,2	140,9	117,7

Disegno tecnico indicativo. Le misure reali potrebbero subire delle variazioni. Indicative technical drawing. Actual measurements may vary.

ICEBERG

260245SN G1

Nome	Model	Modèle	Modell	Modelo		ICEBERG 260245SN G1	
Campo di applicazione	Application field	Champ de d'application	Anwendungsbereich	Campo d'aplicación	°C	+5 ÷ -2	
Alimentazione	Power supply	Alimentation	Netzanschluß	Alimentación		400/3/50	
Corrente massima assorbita	Max. absorbed current	Courant absorbé max.	Max. absorbierter Strom	Corriente máx. absorbida	A	22,5	
Potenza massima assorbita	Max. absorbed power	Puissance max. absorbée	Max. aufgenom. Leistung	Máx. Potencia absorbida	kW	10,62	
Tipo refrigerante	Refrigerant type	Tipe du gaz	Kältemittel	Tipo refrigerante		R455A	
Classe PED	PED Category	Catégorie PED	PED-Klasse	Categoría PED		I	
Pressione sonora a 10 m **	Sound pressure level at 10 m **	Pression acoustique à 10 m **	Schalldruck in 10 m **	Presión sonora a 10 m **	dB(A)	55	
CMP	Resa *	Capacity *	Puissance *	Leistung *	Rendimiento *	W	11694
	Tipo compressore	Compressor type	Type compresseur	Kompressortyp	Tipo compresor		S
	Passo alette	Fin spacing	Ecart alettes	Lamellenabstand	Paso aletas	mm	2,5
CND	Ventilatori	Fan	Ventilateur	Ventilator	Ventiladores		2x Ø450 AC
	Pot nominale assorbita	Power rating	Puissance nominale	Nennleistung	Potencia nominal	W	960
	Portata aria	Air volume	Debit d' air	Volumenstrom	Caudal aire	m3/h	7800
	Passo alette	Fin spacing	Ecart alettes	Lamellenabstand	Paso aletas	mm	6
	Sbrinamento	Defrost	Dégivrage	Abtauung	Descongelación		EL
	Espansione	Expansion	Expansion	Expansion	Expansión		VT
EVP	Ventilatori	Fan	Ventilateur	Ventilator	Ventiladores		2x Ø450 EC
	Pot nominale assorbita	Nom. power cons.	Puiss. nom. absorbée	Nennleistungsaufnahme	Pot. Nominal absorbida	W	960
	Portata aria	Air volume	Debit d' air	Volumenstrom	Caudal aire	m3/h	9800
	Freccia d'aria	Air throw	Projection d'air	Reichweite	Flecha de aire	m	25
	Imballo UC X	Packing UC X	Emballage UC X	Verpackung UC X	Embalajes UC X	mm	2000
	Imballo UC Y	Packing UC Y	Emballage UC Y	Verpackung UC Y	Embalajes UC Y	mm	1140
	Imballo UC Z	Packing UC Z	Emballage UC Z	Verpackung UC Z	Embalajes UC Z	mm	1050
	Imballo UE X	Packing UE X	Emballage UE X	Verpackung UE X	Embalajes UE X	mm	2160
	Imballo UE Y	Packing UE Y	Emballage UE Y	Verpackung UE Y	Embalajes UE Y	mm	995
	Imballo UE Z	Packing UE Z	Emballage UE Z	Verpackung UE Z	Embalajes UE Z	mm	995
	Peso lordo	Gross weight	Poids brut	Bruttogewicht	Peso bruto	kg	A215 / B179
	Peso netto	Net Weight	Poids net	Nettogewicht	Peso neto	kg	A165 / B93
	Volume	Volume	Volume	Volumen	Volúmen	m3	A2,39 / B2,14
	Codice	Code	Code	Kodex	Codigo		999909868

 N* : T_e = -10°C ; T_{cond} = +40°C

 B* : T_e = -30°C ; T_{cond} = +40°C

** Dati derivanti da correlazioni empiriche

R455A R455A is a flammable refrigerant. Refer to EN 378-1 for charge limits
CMP : Compressore / Compressor / Compresseur / Kompressorleistung / Compresor

CND : Condensatore / Condenser / Condenseur / Verflüssiger / Condensador

EVP : Evaporatore / Evaporateur / Evaporateur / Verdampfer / Evaporador

E : Ermetico / Hermetic / Hermétique / Vollhermetisch / Hermético

EC : Ventilatore elettronico / Electronic fan / Ventilateur électronique / Elektronischer Ventilator / Ventilador electrónico

P : Potenza frigorifera / Cooling capacity / Puissances frigorifiques / Kälteleistung

Potencia frigorífica

S : Semiermetico / Semihermetic / Semi-hermetique / Halbhermetisch / Semihermético

Ta : Temperatura ambiente / Ambient temperature / Température ambiante

Umgebungstemperatur / Temperatura ambiente

Tc : Temperatura cella / Cold room temperature / Température chambre froid

Kühlraumtemperatur / Temperatura cámara

Te : Temperatura evaporazione / evaporation temperature / température d'évaporation

Verdampfungstemperatur / temperatura de evaporación

Tcond : Temperatura condensazione / condensation temperature / température de condensation

Kondensationstemperatur / temperatura de condensación

Vol : Volume cella / Coldroom volume / Volume chambre / Kühlzellenvolumen

Volúmen cámara

VE : Valvola elettronica / Electronic valve / Valve électronique / Elektronisches Ventil /

Válvula electrónica

ICEBERG

Versione Professional
 Professional version
 Professionnel
 Beruflich
 Profesional

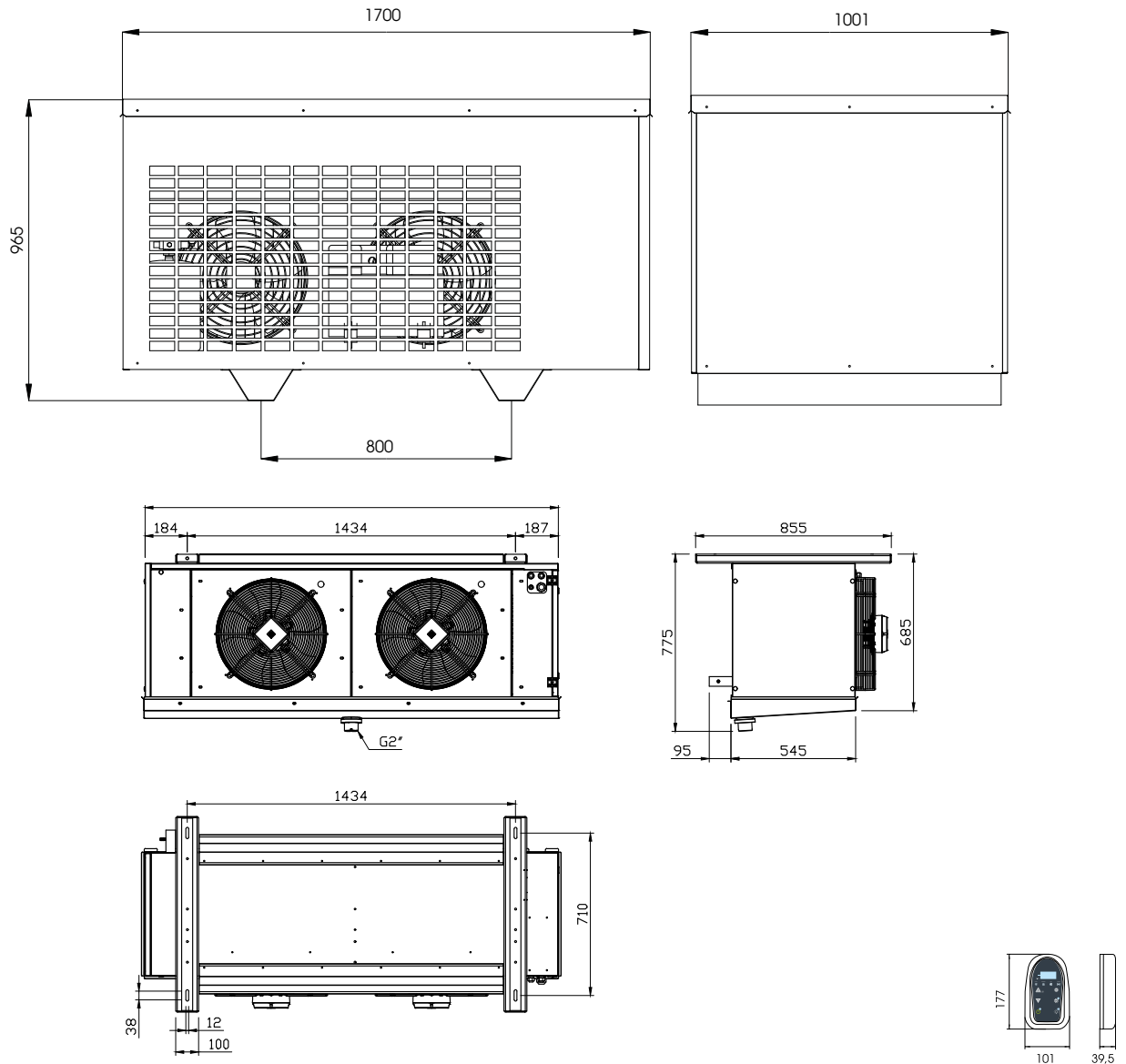

RESA / VOLUME - CAPACITY / VOLUME - PUISSANCE/ VOLUME - LEISTUNG/ VOLUMEN - RENDIMENTO/ VOLUMEN
 Volume calculation conditions: pag. 67

ICEBERG 260245SN G1	Tc	°C	-2				0				5			
	Ta	°C	27	32	38	43	27	32	38	43	27	32	38	43
Pf	W		13118	12243	11144	10185	13920	12989	11820	10800	15870	14799	13456	12283
Vol	m3		140,6	125,0	106,1	90,4	165,0	146,5	124,1	105,5	253,7	223,8	188,0	158,6

Disegno tecnico indicativo. Le misure reali potrebbero subire delle variazioni. Indicative technical drawing. Actual measurements may vary.

ICEBERG

09125B G1

Nome	Model	Modèle	Modell	Modelo		ICEBERG 09125B G1	
Campo di applicazione	Application field	Champe d'application	Anwendungsbereich	Campo d'aplicación	°C	-18 ÷ -22	
Alimentazione	Power supply	Alimentation	Netzanschluß	Alimentación		230/1/50	
Corrente massima assorbita	Max. absorbed current	Courant absorbé max.	Max. absorbierter Strom	Corriente máx. absorbida	A	8,5	
Potenza massima assorbita	Max. absorbed power	Puissance max. absorbée	Max. aufgenom. Leistung	Máx. Potencia absorbida	kW	1,48	
Tipo refrigerante	Refrigerant type	Tipe du gaz	Kältemittel	Tipo refrigerante		R455A	
Classe PED	PED Category	Catégorie PED	PED-Klasse	Categoría PED		I	
Pressione sonora a 10 m **	Sound pressure level at 10 m **	Pression acoustique à 10 m **	Schalldruck in 10 m **	Presión sonora a 10 m **	dB(A)	52	
CMP	Resa *	Capacity *	Puissance *	Leistung *	Rendimiento *	W	761
	Tipo compressore	Compressor type	Type compresseur	Kompressortyp	Tipo compresor		E
	Passo alette	Fin spacing	Ecart alettes	Lamellenabstand	Paso aletas	mm	2,5
CND	Ventilatori	Fan	Ventilateur	Ventilator	Ventiladores		1x Ø254 AC
	Pot nominale assorbita	Power rating	Puissance nominale	Nennleistung	Potencia nominal	W	95
	Portata aria	Air volume	Debit d' air	Volumenstrom	Caudal aire	m3/h	760
	Passo alette	Fin spacing	Ecart alettes	Lamellenabstand	Paso aletas	mm	8
	Sbrinamento	Defrost	Dégivrage	Abtauung	Descongelación		EL
	Espansione	Expansion	Expansion	Expansion	Expansión		VT
EVP	Ventilatori	Fan	Ventilateur	Ventilator	Ventiladores		2x Ø254 EC
	Pot nominale assorbita	Nom. power cons.	Puiss. nom. absorbée	Nennleistungsaufnahme	Pot. Nominal absorbida	W	60
	Portata aria	Air volume	Debit d' air	Volumenstrom	Caudal aire	m3/h	1100
	Freccia d'aria	Air throw	Projection d'air	Reichweite	Flecha de aire	m	8
	Imballo UC X	Packing UC X	Emballage UC X	Verpackung UC X	Embalajes UC X	mm	1250
	Imballo UC Y	Packing UC Y	Emballage UC Y	Verpackung UC Y	Embalajes UC Y	mm	600
	Imballo UC Z	Packing UC Z	Emballage UC Z	Verpackung UC Z	Embalajes UC Z	mm	865
	Imballo UE X	Packing UE X	Emballage UE X	Verpackung UE X	Embalajes UE X	mm	-
	Imballo UE Y	Packing UE Y	Emballage UE Y	Verpackung UE Y	Embalajes UE Y	mm	-
	Imballo UE Z	Packing UE Z	Emballage UE Z	Verpackung UE Z	Embalajes UE Z	mm	-
	Peso lordo	Gross weight	Poids brut	Bruttogewicht	Peso bruto	kg	95
	Peso netto	Net Weight	Poids net	Nettogewicht	Peso neto	kg	A54 / B15
	Volume	Volume	Volume	Volumen	Volúmen	m3	A0,65
	Codice	Code	Code	Kodex	Codigo		999909881

N* : Te= -10°C ; Tcond= +40°C
 B* : Te= -30°C ; Tcond= +40°C
 ** Dati derivanti da correlazioni empiriche



R455A R455A is a flammable refrigerant. Refer to EN 378-1 for charge limits

CMP : Compressore / Compressor / Compresseur / Kompressorleistung / Compresor
CND : Condensatore / Condenser / Condenseur / Verflüssiger / Condensador
EVP : Evaporatore / Evaporateur / Evaporateur / Verdampfer / Evaporador
E : Ermetico / Hermetic / Hermetique / Vollhermetisch / Hermético
EC : Ventilatore elettronico / Electronic fan / Ventilateur électronique / Elektronischer Ventilator / Ventilador electrónico
P : Potenza frigorifera / Cooling capacity / Puissances frigorifiques / Kälteleistung Potencia frigorífica
S : Semiermetico / Semihermetic / Semi-hermetique / Halbhermetisch / Semihermético
Ta : Temperatura ambiente / Ambient temperature / Température ambiante Umgebungstemperatur / Temperatura ambiente

Tc : Temperatura cella / Cold room temperature / Température chambre froid Kühlraumtemperatur / Temperatura cámara
Te : Temperatura evaporazione / evaporation temperature / température d'évaporation Verdampfungstemperatur / temperatura de evaporación
Tcond : Temperatura condensazione / condensation temperature / température de condensation Kondensationstemperatur / temperatura de condensación
Vol : Volume cella / Coldroom volume / Volume chambre / Kühlzellenvolumen Volumen cámara
VE : Valvola elettronica / Electronic valve / Valve électronique / Elektronisches Ventil / Válvula electrónica

ICEBERG

Versione Professional
 Professional version
 Professionnel
 Beruflich
 Profesional

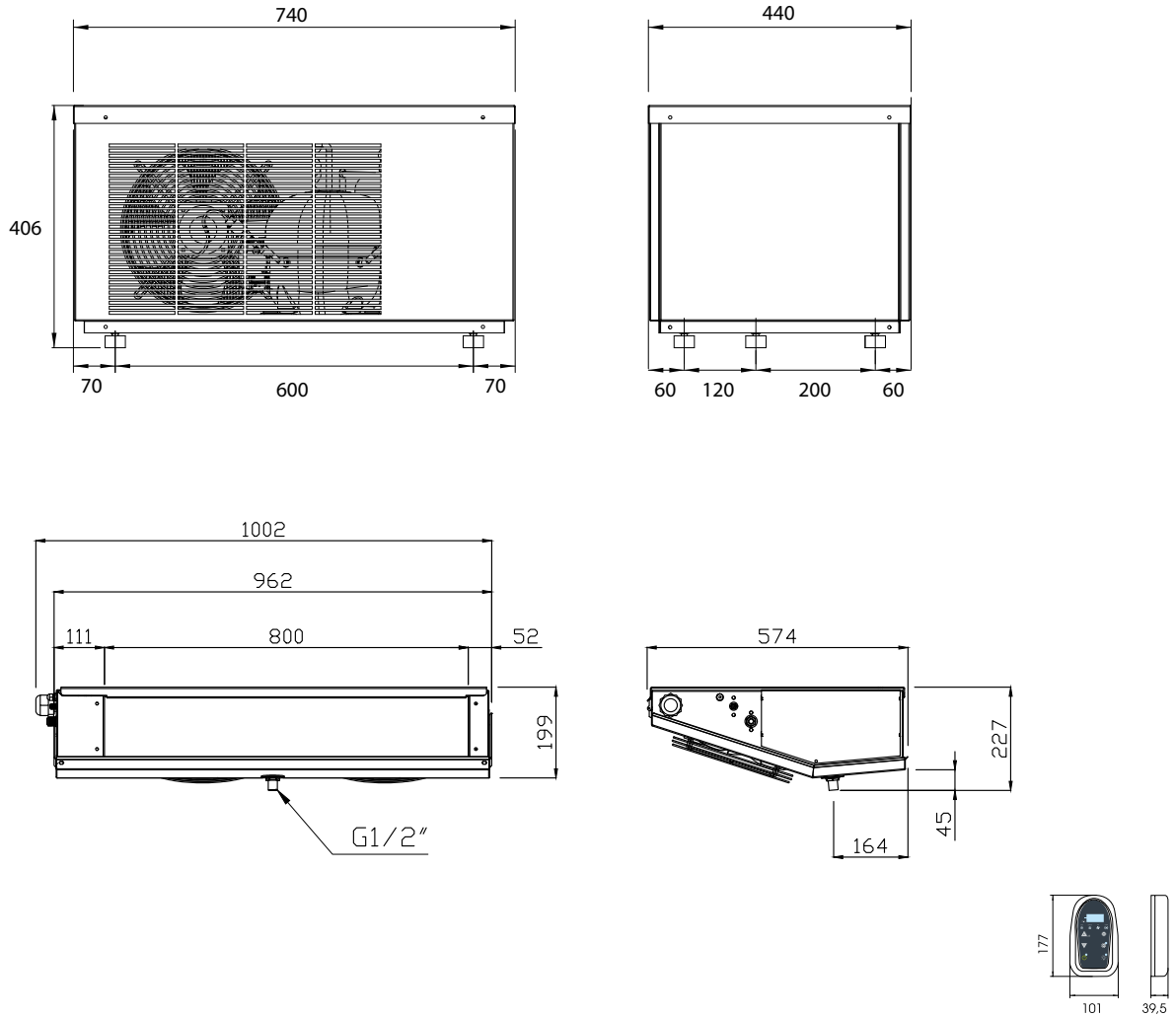

RESA / VOLUME - CAPACITY / VOLUME - PUISSANCE/ VOLUME - LEISTUNG/ VOLUMEN - RENDIMENTO/ VOLUMEN
 Volume calculation conditions: pag. 67

ICEBERG 09125B G1	Tc	°C	-22				-20				-18			
	Ta	°C	27	32	38	43	27	32	38	43	27	32	38	43
Pf	W		1077	984	870	771	1160	1062	941	836	1242	1138	1010	900
Vol	m3		12,5	9,4	6,3	4,3	14,8	11,1	7,4	5,1	17,4	13,0	8,7	6,0

! Max temperatura ambiente: +43°C / Max ambient temperature: +43°C / Température ambiante maximale: +43°C / Max Umgebungstemperatur: +43°C / Temperatura ambiente maxima: +43°C

ICEBERG

13125B G1

Nome	Model	Modèle	Modell	Modelo		ICEBERG 13125B G1	
Campo di applicazione	Application field	Champe d'application	Anwendungsbereich	Campo d'aplicación	°C	-18 ÷ -22	
Alimentazione	Power supply	Alimentation	Netzanschluß	Alimentación		230/1/50	
Corrente massima assorbita	Max. absorbed current	Courant absorbé max.	Max. absorbierter Strom	Corriente máx. absorbida	A	9,8	
Potenza massima assorbita	Max. absorbed power	Puissance max. absorbée	Max. aufgenom. Leistung	Máx. Potencia absorbida	kW	1,82	
Tipo refrigerante	Refrigerant type	Tipe du gaz	Kältemittel	Tipo refrigerante		R455A	
Classe PED	PED Category	Catégorie PED	PED-Klasse	Categoría PED		I	
Pressione sonora a 10 m **	Sound pressure level at 10 m **	Pression acoustique à 10 m **	Schalldruck in 10 m **	Presión sonora a 10 m **	dB(A)	52	
CMP	Resa *	Capacity *	Puissance *	Leistung *	Rendimiento *	W	999
	Tipo compressore	Compressor type	Type compresseur	Kompressortyp	Tipo compresor		E
	Passo alette	Fin spacing	Ecart alettes	Lamellenabstand	Paso aletas	mm	2,5
CND	Ventilatori	Fan	Ventilateur	Ventilator	Ventiladores		1x Ø254 AC
	Pot nominale assorbita	Power rating	Puissance nominale	Nennleistung	Potencia nominal	W	95
	Portata aria	Air volume	Debit d' air	Volumenstrom	Caudal aire	m3/h	700
	Passo alette	Fin spacing	Ecart alettes	Lamellenabstand	Paso aletas	mm	8
	Sbrinamento	Defrost	Dégivrage	Abtauung	Descongelación		EL
	Espansione	Expansion	Expansion	Expansion	Expansión		VT
EVP	Ventilatori	Fan	Ventilateur	Ventilator	Ventiladores		2x Ø254 EC
	Pot nominale assorbita	Nom. power cons.	Puiss. nom. absorbée	Nennleistungsaufnahme	Pot. Nominal absorbida	W	60
	Portata aria	Air volume	Debit d' air	Volumenstrom	Caudal aire	m3/h	1100
	Freccia d'aria	Air throw	Projection d'air	Reichweite	Flecha de aire	m	8
	Imballo UC X	Packing UC X	Emballage UC X	Verpackung UC X	Embalajes UC X	mm	1250
	Imballo UC Y	Packing UC Y	Emballage UC Y	Verpackung UC Y	Embalajes UC Y	mm	600
	Imballo UC Z	Packing UC Z	Emballage UC Z	Verpackung UC Z	Embalajes UC Z	mm	865
	Imballo UE X	Packing UE X	Emballage UE X	Verpackung UE X	Embalajes UE X	mm	-
	Imballo UE Y	Packing UE Y	Emballage UE Y	Verpackung UE Y	Embalajes UE Y	mm	-
	Imballo UE Z	Packing UE Z	Emballage UE Z	Verpackung UE Z	Embalajes UE Z	mm	-
	Peso lordo	Gross weight	Poids brut	Bruttogewicht	Peso bruto	kg	95
	Peso netto	Net Weight	Poids net	Nettogewicht	Peso neto	kg	A54 / B15
	Volume	Volume	Volume	Volumen	Volúmen	m3	A0,65
	Codice	Code	Code	Kodex	Codigo		999909882

N= * : T_e= -10°C ; T_{cond}= +40°C
 B= * : T_e= -30°C ; T_{cond}= +40°C
 ** Dati derivanti da correlazioni empiriche



R455A R455A is a flammable refrigerant. Refer to EN 378-1 for charge limits

CMP : Compressore / Compressor / Compresseur / Kompressorleistung / Compresor
CND : Condensatore / Condenser / Condenseur / Verflüssiger / Condensador
EVP : Evaporatore / Evaporateur / Evaporateur / Verdampfer / Evaporador
E : Ermetico / Hermetic / Hermetique / Vollhermetisch / Hermético
EC : Ventilatore elettronico / Electronic fan / Ventilateur électronique / Elektronischer Ventilator / Ventilador electrónico
P : Potenza frigorifera / Cooling capacity / Puissances frigorifiques / Kälteleistung Potencia frigorífica
S : Semiermetico / Semihermetic / Semi-hermetique / Halbhermetisch / Semihermético
Ta : Temperatura ambiente / Ambient temperature / Température ambiante Umgebungstemperatur / Temperatura ambiente

Tc : Temperatura cella / Cold room temperature / Température chambre froid Kühlraumtemperatur / Temperatura cámara
Te : Temperatura evaporazione / evaporation temperature / température d'évaporation Verdampfungstemperatur / temperatura de evaporación
Tcond : Temperatura condensazione / condensation temperature / température de condensation Kondensationstemperatur / temperatura de condensación
Vol : Volume cella / Coldroom volume / Volume chambre / Kühlzellenvolumen Volumen cámara
VE : Valvola elettronica / Electronic valve / Valve électronique / Elektronisches Ventil / Válvula electrónica

ICEBERG

Versione Professional
 Professional version
 Professionnel
 Beruflich
 Profesional

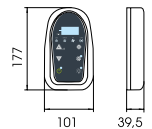
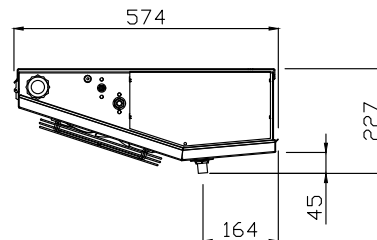
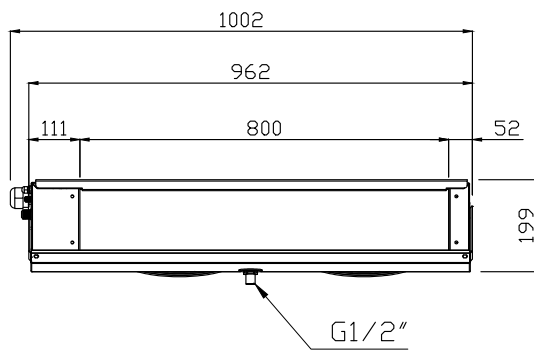
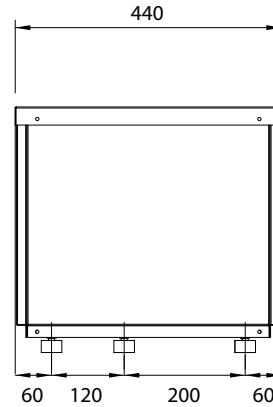
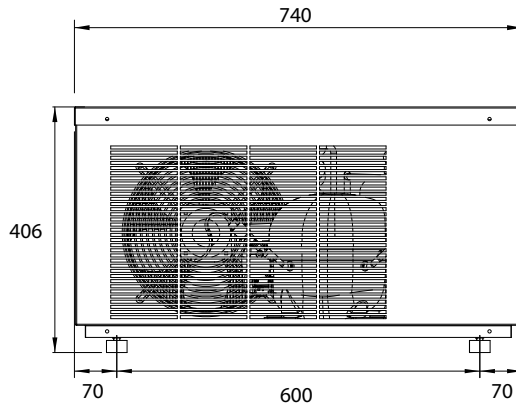

RESA / VOLUME - CAPACITY / VOLUME - PUISSANCE/ VOLUME - LEISTUNG/ VOLUMEN - RENDIMENTO/ VOLUMEN
 Volume calculation conditions: pag. 67

ICEBERG 13125B G1	Tc	°C	-22				-20				-18			
	Ta	°C	27	32	38	43	27	32	38	43	27	32	38	43
Pf	W		1297	1186	1048	928	1396	1278	1132	1005	1492	1368	1214	1080
Vol	m3		16,3	12,3	8,3	5,7	19,3	14,5	9,8	6,8	22,6	17,0	11,5	7,9

! Max temperatura ambiente: +43°C / Max ambient temperature: +43°C / Température ambiante maximale: + 43°C / Max Umgebungstemperatur: +43°C / Temperatura ambiente maxima: +43°C

Disegno tecnico indicativo. Le misure reali potrebbero subire delle variazioni. Indicative technical drawing. Actual measurements may vary.

ICEBERG

26225B G1

Nome	Model	Modèle	Modell	Modelo		ICEBERG 26225B G1	ICEBERG 26225B(T) G1	
Campo di applicazione	Application field	Champe d'application	Anwendungsbereich	Campo d'aplicación	°C	-18 ÷ -22	-18 ÷ -22	
Alimentazione	Power supply	Alimentation	Netzanschluß	Alimentación		230/1/50	400/3/50	
Corrente massima assorbita	Max. absorbed current	Courant absorbé max.	Max. absorbierter Strom	Corriente máx. absorbida	A	13,3	6,9	
Potenza massima assorbita	Max. absorbed power	Puissance max. absorbée	Max. aufgenom. Leistung	Máx. Potencia absorbida	kW	2,58	2,54	
Tipo refrigerante	Refrigerant type	Tipe du gaz	Kältemittel	Tipo refrigerante		R455A	R455A	
Classe PED	PED Category	Catégorie PED	PED-Klasse	Categoría PED		II	II	
Pressione sonora a 10 m **	Sound pressure level at 10 m **	Pression acoustique à 10 m **	Schalldruck in 10 m **	Presión sonora a 10 m **	dB(A)	55	55	
CMP	Resa *	Capacity *	Leistung *	Rendimiento *	W	1442	1458	
	Tipo compressore	Compressor type	Type compresseur	Kompressortyp	Tipo compresor	E	E	
CND	Passo alette	Fin spacing	Ecart alettes	Lamellenabstand	Paso aletas	mm	2,5	2,5
	Ventilatori	Fan	Ventilateur	Ventilator	Ventiladores		2x Ø254 AC	2x Ø254 AC
	Pot nominale assorbita	Power rating	Puissance nominale	Nennleistung	Potencia nominal	W	190	190
EVP	Portata aria	Air volume	Debit d' air	Volumenstrom	Caudal aire	m ³ /h	1500	1500
	Passo alette	Fin spacing	Ecart alettes	Lamellenabstand	Paso aletas	mm	8	8
	Sbrinamento	Defrost	Dégivrage	Abtauung	Descongelación		EL	EL
	Espansione	Expansion	Expansion	Expansion	Expansión		VT	VT
	Ventilatori	Fan	Ventilateur	Ventilator	Ventiladores		3x Ø254 EC	3x Ø254 EC
	Pot nominale assorbita	Nom. power cons.	Puiss. nom. absorbée	Nennleistungsaufnahme	Pot. Nominal absorbida	W	90	90
	Portata aria	Air volume	Debit d' air	Volumenstrom	Caudal aire	m ³ /h	1650	1650
	Freccia d'aria	Air throw	Projection d'air	Reichweite	Flecha de aire	m	12	12
	Imballo UC X	Packing UC X	Emballage UC X	Verpackung UC X	Embalajes UC X	mm	1460	1460
	Imballo UC Y	Packing UC Y	Emballage UC Y	Verpackung UC Y	Embalajes UC Y	mm	630	630
	Imballo UC Z	Packing UC Z	Emballage UC Z	Verpackung UC Z	Embalajes UC Z	mm	901	901
	Imballo UE X	Packing UE X	Emballage UE X	Verpackung UE X	Embalajes UE X	mm	-	-
	Imballo UE Y	Packing UE Y	Emballage UE Y	Verpackung UE Y	Embalajes UE Y	mm	-	-
	Imballo UE Z	Packing UE Z	Emballage UE Z	Verpackung UE Z	Embalajes UE Z	mm	-	-
Peso lordo	Gross weight	Poids brut	Bruttogewicht	Peso bruto	kg	135	136	
Peso netto	Net Weight	Poids net	Nettogewicht	Peso neto	kg	A82 / B24	A82 / B25	
Volume	Volume	Volume	Volumen	Volúmen	m ³	A0,83	A0,83	
Codice	Code	Code	Kodex	Código		999909883	999909884	

N* : Te= -10°C ; Tcond= +40°C
 B* : Te= -30°C ; Tcond= +40°C
 ** Dati derivanti da correlazioni empiriche



R455A R455A is a flammable refrigerant. Refer to EN 378-1 for charge limits

CMP : Compressore / Compressor / Compresseur / Kompressorleistung / Compresor
CND : Condensatore / Condenser / Condenseur / Verflüssiger / Condensador
EVP : Evaporatore / Evaporateur / Evaporateur / Verdampfer / Evaporador
E : Ermetico / Hermetic / Hermétique / Vollhermetisch / Hermético
EC : Ventilatore elettronico / Electronic fan / Ventilateur électronique / Elektronischer Ventilator / Ventilador electrónico
P : Potenza frigorifera / Cooling capacity / Puissances frigorifiques / Kälteleistung Potencia frigorífica
S : Semiermetico / Semihermetic / Semi-hermetique / Halbhermetisch / Semihermético
Ta : Temperatura ambiente / Ambient temperature / Température ambiante Umgebungstemperatur / Temperatura ambiente

Tc : Temperatura cella / Cold room temperature / Température chambre froid Kühlraumtemperatur / Temperatura cámara
Te : Temperatura evaporazione / evaporation temperature / température d'évaporation Verdampfungstemperatur / temperatura de evaporación
Tcond : Temperatura condensazione / condensation temperature / température de condensation Kondensationstemperatur / temperatura de condensación
Vol : Volume cella / Coldroom volume / Volume chambre / Kühlzellenvolumen Volúmen cámara
VE : Valvola elettronica / Electronic valve / Valve électronique / Elektronisches Ventil / Válvula electrónica

ICEBERG

Versione Professional
 Professional version
 Professionnel
 Beruflich
 Profesional

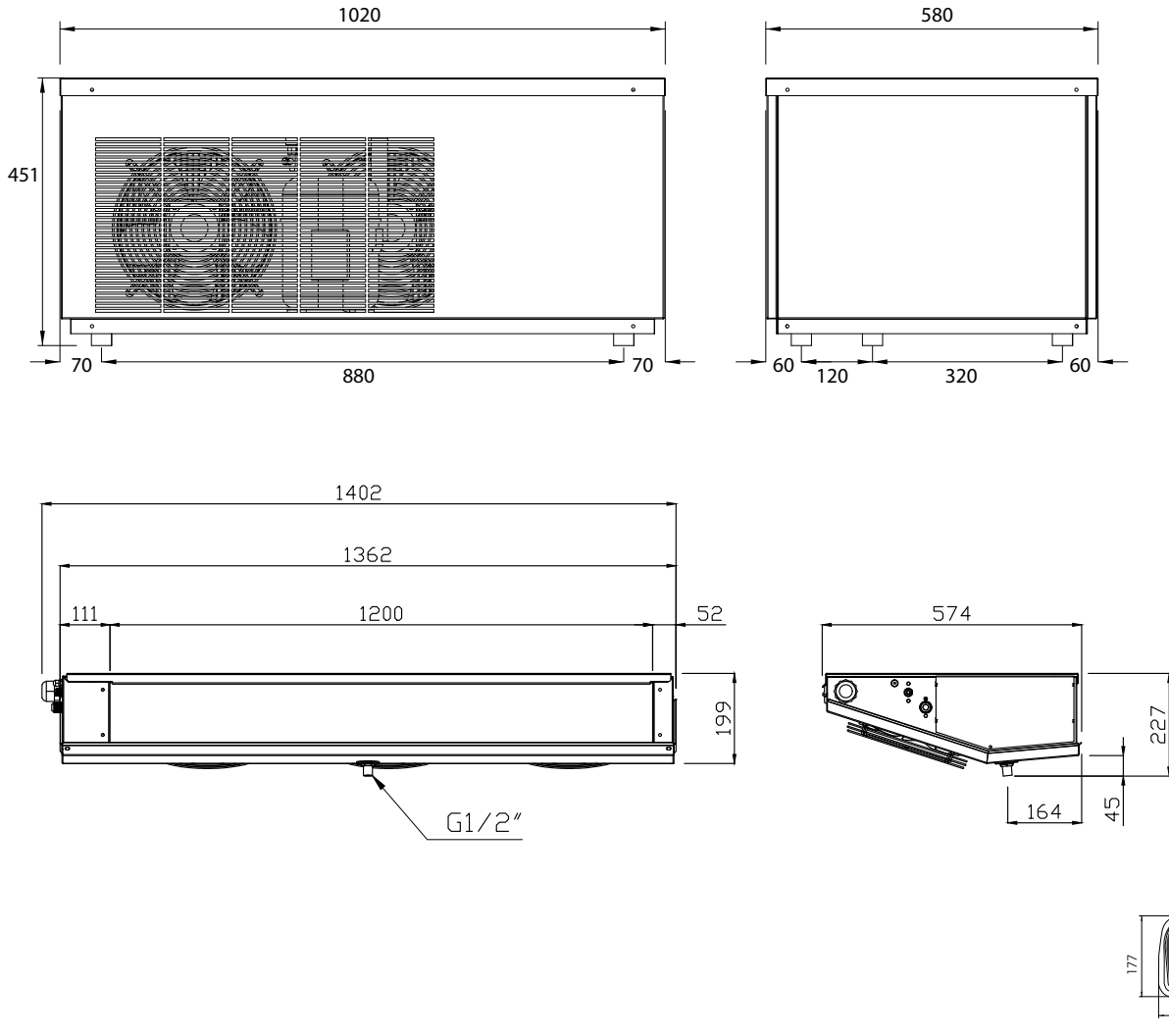

RESA / VOLUME - CAPACITY / VOLUME - PUISSANCE/ VOLUME - LEISTUNG/ VOLUMEN - RENDIMIENTO/ VOLUMEN

Volume calculation conditions: pag. 67

ICEBERG 26225B G1	Tc	°C	-22				-20				-18			
	Ta	°C	27	32	38	43	27	32	38	43	27	32	38	43
	Pf	W	1936	1742	1504	1301	2101	1901	1656	1448	2263	2058	1806	1591
	Vol	m3	28,5	21,3	14,1	9,6	33,8	25,4	17,1	11,7	39,9	30,1	20,4	14,1

ICEBERG 26225B(T) G1	Tc	°C	-22				-20				-18			
	Ta	°C	27	32	38	43	27	32	38	43	27	32	38	43
	Pf	W	1949	1755	1517	1313	2115	1915	1670	1461	2278	2073	1821	1606
	Vol	m3	28,7	21,5	14,3	9,7	34,1	25,7	17,3	11,9	40,3	30,4	20,6	14,3

Disegno tecnico indicativo. Le misure reali potrebbero subire delle variazioni. Indicative technical drawing. Actual measurements may vary.

ICEBERG

36225B G1

Nome	Model	Modèle	Modell	Modelo		ICEBERG 36225B G1	ICEBERG 36225B(T) G1	
Campo di applicazione	Application field	Champe d'application	Anwendungsbereich	Campo d'aplicación	°C	-18 ÷ -22	-18 ÷ -22	
Alimentazione	Power supply	Alimentation	Netzanschluß	Alimentación		230/1/50	400/3/50	
Corrente massima assorbita	Max. absorbed current	Courant absorbé max.	Max. absorbierter Strom	Corriente máx. absorbida	A	17,6	8,5	
Potenza massima assorbita	Max. absorbed power	Puissance max. absorbée	Max. aufgenom. Leistung	Máx. Potencia absorbida	kW	3,49	3,45	
Tipo refrigerante	Refrigerant type	Tipe du gaz	Kältemittel	Tipo refrigerante		R455A	R455A	
Classe PED	PED Category	Catégorie PED	PED-Klasse	Categoría PED		II	II	
Pressione sonora a 10 m **	Sound pressure level at 10 m **	Pression acoustique à 10 m **	Schalldruck in 10 m **	Presión sonora a 10 m **	dB(A)	55	55	
CMP	Resa *	Capacity *	Puissance *	Leistung *	Rendimiento *	W	2151	2101
	Tipo compressore	Compressor type	Type compresseur	Kompressortyp	Tipo compresor		E	E
	Passo alette	Fin spacing	Ecart alettes	Lamellenabstand	Paso aletas	mm	2,5	2,5
CND	Ventilatori	Fan	Ventilateur	Ventilator	Ventiladores		2x Ø254 AC	2x Ø254 AC
	Pot nominale assorbita	Power rating	Puissance nominale	Nennleistung	Potencia nominal	W	190	190
	Portata aria	Air volume	Debit d' air	Volumenstrom	Caudal aire	m ³ /h	1350	1350
	Passo alette	Fin spacing	Ecart alettes	Lamellenabstand	Paso aletas	mm	8	8
	Sbrinamento	Defrost	Dégivrage	Abtauung	Descongelación		EL	EL
	Espansione	Expansion	Expansion	Expansion	Expansión		VT	VT
EVP	Ventilatori	Fan	Ventilateur	Ventilator	Ventiladores		3x Ø254 EC	3x Ø254 EC
	Pot nominale assorbita	Nom. power cons.	Puiss. nom. absorbée	Nennleistungsaufnahme	Pot. Nominal absorbida	W	90	90
	Portata aria	Air volume	Debit d' air	Volumenstrom	Caudal aire	m ³ /h	1650	1650
	Freccia d'aria	Air throw	Projection d'air	Reichweite	Flecha de aire	m	12	12
	Imballo UC X	Packing UC X	Emballage UC X	Verpackung UC X	Embalajes UC X	mm	1460	1460
	Imballo UC Y	Packing UC Y	Emballage UC Y	Verpackung UC Y	Embalajes UC Y	mm	630	630
	Imballo UC Z	Packing UC Z	Emballage UC Z	Verpackung UC Z	Embalajes UC Z	mm	901	901
	Imballo UE X	Packing UE X	Emballage UE X	Verpackung UE X	Embalajes UE X	mm	-	-
	Imballo UE Y	Packing UE Y	Emballage UE Y	Verpackung UE Y	Embalajes UE Y	mm	-	-
	Imballo UE Z	Packing UE Z	Emballage UE Z	Verpackung UE Z	Embalajes UE Z	mm	-	-
	Peso lordo	Gross weight	Poids brut	Bruttogewicht	Peso bruto	kg	144	150
	Peso netto	Net Weight	Poids net	Nettogewicht	Peso neto	kg	A90 / B25	A96 / B25
	Volume	Volume	Volume	Volumen	Volúmen	m ³	A0,83	A0,83
	Codice	Code	Code	Kodex	Código		999909885	999909886

N* : Te= -10°C ; Tcond= +40°C
 B* : Te= -30°C / Tcond= +40°C
 ** Dati derivanti da correlazioni empiriche



R455A R455A is a flammable refrigerant. Refer to EN 378-1 for charge limits

CMP : Compressore / Compressor / Compresseur / Kompressorleistung / Compresor
CND : Condensatore / Condenser / Condenseur / Verflüssiger / Condensador
EVP : Evaporatore / Evaporateur / Evaporateur / Verdampfer / Evaporador
E : Ermetico / Hermetic / Hermétique / Vollhermetisch / Hermético
EC : Ventilatore elettronico / Electronic fan / Ventilateur électronique / Elektronischer Ventilator / Ventilador electrónico
P : Potenza frigorifera / Cooling capacity / Puissances frigorifiques / Kälteleistung Potencia frigorífica
S : Semiermetico / Semihermetic / Semi-hermetique / Halbhermetisch / Semihermético
Ta : Temperatura ambiente / Ambient temperature / Température ambiante Umgebungstemperatur / Temperatura ambiente

Tc : Temperatura cella / Cold room temperature / Température chambre froid Kühlraumtemperatur / Temperatura cámara
Te : Temperatura evaporazione / evaporation temperature / température d'évaporation Verdampfungstemperatur / temperatura de evaporación
Tcond : Temperatura condensazione / condensation temperature / température de condensation Kondensationstemperatur / temperatura de condensación
Vol : Volume cella / Coldroom volume / Volume chambre / Kühlzellenvolumen Volúmen cámara
VE : Valvola elettronica / Electronic valve / Valve électronique / Elektronisches Ventil / Válvula electrónica

ICEBERG

Versione Professional
 Professional version
 Professionnel
 Beruflich
 Profesional

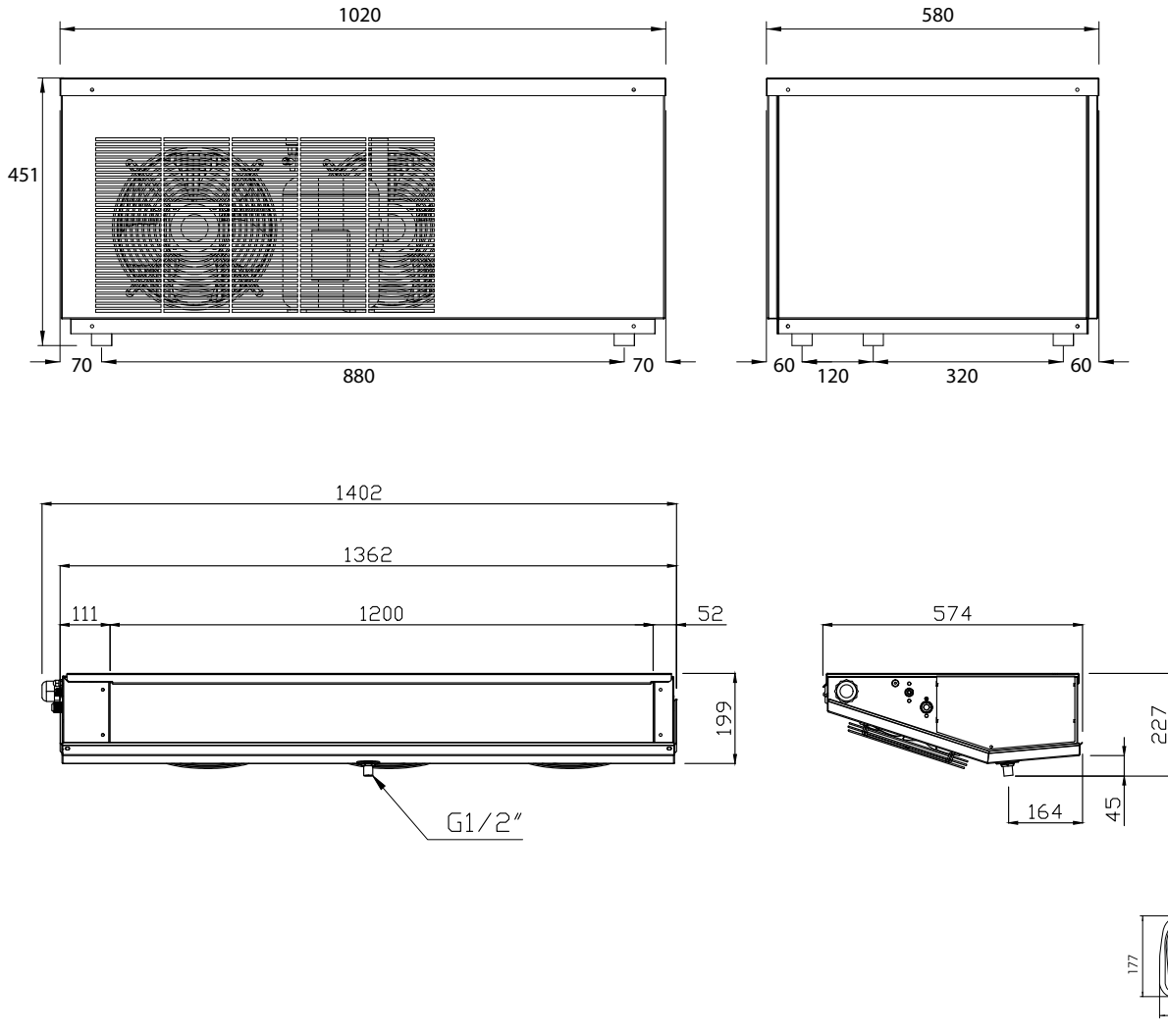

RESA / VOLUME - CAPACITY / VOLUME - PUISSANCE/ VOLUME - LEISTUNG/ VOLUMEN - RENDIMIENTO/ VOLUMEN

Volume calculation conditions: pag. 67

ICEBERG 36225B G1	Tc	°C	-22				-20				-18			
	Ta	°C	27	32	38	43	27	32	38	43	27	32	38	43
Pf	W		2497	2265	1979	1734	2700	2461	2168	1916	2900	2656	2354	2096
Vol	m3		40,1	30,5	20,9	14,6	47,3	36,2	25,0	17,6	55,5	42,5	29,6	21,0

ICEBERG 36225B(T) G1	Tc	°C	-22				-20				-18			
	Ta	°C	27	32	38	43	27	32	38	43	27	32	38	43
Pf	W		2495	2268	1989	1749	2704	2471	2182	1935	2910	2670	2373	2119
Vol	m3		40,0	30,6	21,1	14,7	47,4	36,4	25,2	17,8	55,7	42,9	29,9	21,3

Disegno tecnico indicativo. Le misure reali potrebbero subire delle variazioni. Indicative technical drawing. Actual measurements may vary.

ICEBERG

42325B G1

Nome	Model	Modèle	Modell	Modelo		ICEBERG 42325B G1	
Campo di applicazione	Application field	Champe d'application	Anwendungsbereich	Campo d'aplicación	°C	-18 ÷ -22	
Alimentazione	Power supply	Alimentation	Netzanschluß	Alimentación		400/3/50	
Corrente massima assorbita	Max. absorbed current	Courant absorbé max.	Max. absorbierter Strom	Corriente máx. absorbida	A	9,8	
Potenza massima assorbita	Max. absorbed power	Puissance max. absorbée	Max. aufgenom. Leistung	Máx. Potencia absorbida	kW	4,27	
Tipo refrigerante	Refrigerant type	Tipe du gaz	Kältemittel	Tipo refrigerante		R455A	
Classe PED	PED Category	Catégorie PED	PED-Klasse	Categoría PED		III	
Pressione sonora a 10 m **	Sound pressure level at 10 m **	Pression acoustique à 10 m **	Schalldruck in 10 m **	Presión sonora a 10 m **	dB(A)	57	
CMP	Resa *	Capacity *	Puissance *	Leistung *	Rendimiento *	W	2203
	Tipo compressore	Compressor type	Type compresseur	Kompressortyp	Tipo compresor		E
	Passo alette	Fin spacing	Ecart alettes	Lamellenabstand	Paso aletas	mm	2,5
CND	Ventilatori	Fan	Ventilateur	Ventilator	Ventiladores		3x Ø254 AC
	Pot nominale assorbita	Power rating	Puissance nominale	Nennleistung	Potencia nominal	W	285
	Portata aria	Air volume	Debit d' air	Volumenstrom	Caudal aire	m3/h	2000
	Passo alette	Fin spacing	Ecart alettes	Lamellenabstand	Paso aletas	mm	8
	Sbrinamento	Defrost	Dégivrage	Abtauung	Descongelación		EL
	Espansione	Expansion	Expansion	Expansion	Expansión		VT
EVP	Ventilatori	Fan	Ventilateur	Ventilator	Ventiladores		3x Ø254 EC
	Pot nominale assorbita	Nom. power cons.	Puiss. nom. absorbée	Nennleistungsaufnahme	Pot. Nominal absorbida	W	90
	Portata aria	Air volume	Debit d' air	Volumenstrom	Caudal aire	m3/h	2760
	Freccia d'aria	Air throw	Projection d'air	Reichweite	Flecha de aire	m	12
	Imballo UC X	Packing UC X	Emballage UC X	Verpackung UC X	Embalajes UC X	mm	1525
	Imballo UC Y	Packing UC Y	Emballage UC Y	Verpackung UC Y	Embalajes UC Y	mm	715
	Imballo UC Z	Packing UC Z	Emballage UC Z	Verpackung UC Z	Embalajes UC Z	mm	785
	Imballo UE X	Packing UE X	Emballage UE X	Verpackung UE X	Embalajes UE X	mm	2060
	Imballo UE Y	Packing UE Y	Emballage UE Y	Verpackung UE Y	Embalajes UE Y	mm	720
	Imballo UE Z	Packing UE Z	Emballage UE Z	Verpackung UE Z	Embalajes UE Z	mm	670
	Peso lordo	Gross weight	Poids brut	Bruttogewicht	Peso bruto	kg	A156 / B74
	Peso netto	Net Weight	Poids net	Nettogewicht	Peso neto	kg	A126 / B41
	Volume	Volume	Volume	Volumen	Volúmen	m3	A0,86 / B0,99
	Codice	Code	Code	Kodex	Codigo		999909888

N* : Te= -10°C ; Tcond= +40°C
 B* : Te= -30°C ; Tcond= +40°C
 ** Dati derivanti da correlazioni empiriche



R455A R455A is a flammable refrigerant. Refer to EN 378-1 for charge limits

CMP : Compressore / Compressor / Compresseur / Kompressorleistung / Compresor
CND : Condensatore / Condenser / Condenseur / Verflüssiger / Condensador
EVP : Evaporatore / Evaporateur / Evaporateur / Verdampfer / Evaporador
E : Ermetico / Hermetic / Hermetique / Vollhermetisch / Hermético
EC : Ventilatore elettronico / Electronic fan / Ventilateur électronique / Elektronischer Ventilator / Ventilador electrónico
P : Potenza frigorifera / Cooling capacity / Puissances frigorifiques / Kälteleistung Potencia frigorífica
S : Semiermetico / Semihermetic / Semi-hermetique / Halbhermetisch / Semihermético
Ta : Temperatura ambiente / Ambient temperature / Température ambiante Umgebungstemperatur / Temperatura ambiente

Tc : Temperatura cella / Cold room temperature / Température chambre froid Kühlraumtemperatur / Temperatura cámara
Te : Temperatura evaporazione / evaporation temperature / température d'évaporation Verdampfungstemperatur / temperatura de evaporación
Tcond : Temperatura condensazione / condensation temperature / température de condensation Kondensationstemperatur / temperatura de condensación
Vol : Volume cella / Coldroom volume / Volume chambre / Kühlzellenvolumen Volumen cámara
VE : Valvola elettronica / Electronic valve / Valve électronique / Elektronisches Ventil / Válvula electrónica

ICEBERG

Versione Professional
 Professional version
 Professionnel
 Beruflich
 Profesional

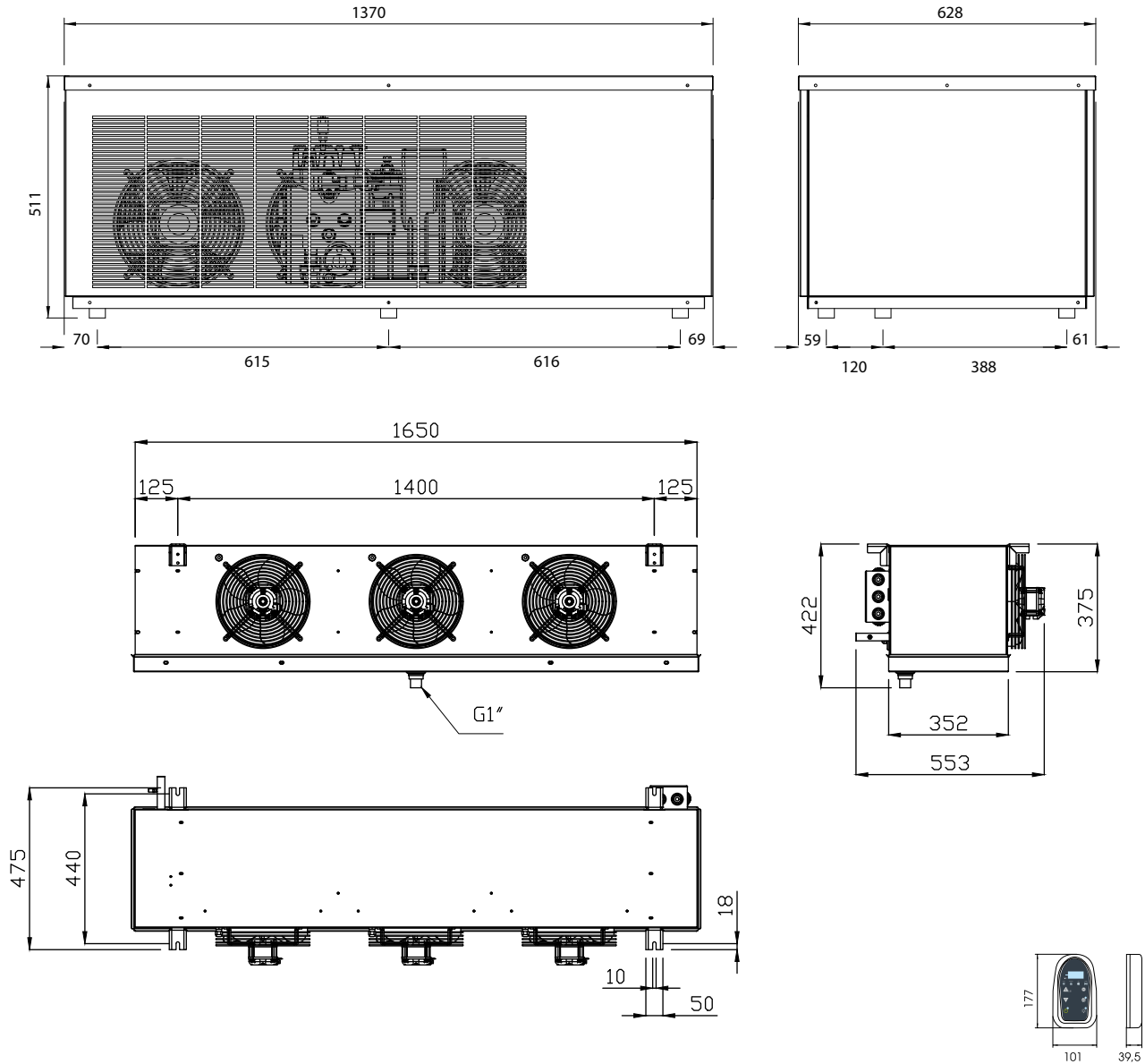

RESA / VOLUME - CAPACITY / VOLUME - PUISSANCE/ VOLUME - LEISTUNG/ VOLUMEN - RENDIMENTO/ VOLUMEN
 Volume calculation conditions: pag. 67

ICEBERG 42325B G1	Tc	°C	-22				-20				-18			
	Ta	°C	27	32	38	43	27	32	38	43	27	32	38	43
Pf	W		2826	2538	2179	1868	3086	2789	2419	2099	3344	3038	2657	2327
Vol	m3		47,2	35,6	23,9	16,2	56,4	42,8	29,1	20,0	66,8	50,9	35,0	24,3

Disegno tecnico indicativo. Le misure reali potrebbero subire delle variazioni. Indicative technical drawing. Actual measurements may vary.

ICEBERG

68235SB G1

Nome	Model	Modèle	Modell	Modelo		ICEBERG 68235SB G1	
Campo di applicazione	Application field	Champ de d'application	Anwendungsbereich	Campo d'aplicación	°C	-18 ÷ -22	
Alimentazione	Power supply	Alimentation	Netzanschluß	Alimentación		400/3/50	
Corrente massima assorbita	Max. absorbed current	Courant absorbé max.	Max. absorbierter Strom	Corriente máx. absorbida	A	11,9	
Potenza massima assorbita	Max. absorbed power	Puissance max. absorbée	Max. aufgenom. Leistung	Máx. Potencia absorbida	kW	5,09	
Tipo refrigerante	Refrigerant type	Tipe du gaz	Kältemittel	Tipo refrigerante		R455A	
Classe PED	PED Category	Catégorie PED	PED-Klasse	Categoría PED		I	
Pressione sonora a 10 m **	Sound pressure level at 10 m **	Pression acoustique à 10 m **	Schalldruck in 10 m **	Presión sonora a 10 m **	dB(A)	51	
CMP	Resa *	Capacity *	Puissance *	Leistung *	Rendimiento *	W	3327
	Tipo compressore	Compressor type	Type compresseur	Kompressortyp	Tipo compresor		S
	Passo alette	Fin spacing	Ecart ailettes	Lamellenabstand	Paso aletas	mm	2,5
CND	Ventilatori	Fan	Ventilateur	Ventilator	Ventiladores		2x Ø350 AC
	Pot nominale assorbita	Power rating	Puissance nominale	Nennleistung	Potencia nominal	W	360
	Portata aria	Air volume	Debit d' air	Volumenstrom	Caudal aire	m3/h	3200
	Passo alette	Fin spacing	Ecart ailettes	Lamellenabstand	Paso aletas	mm	8
	Sbrinamento	Defrost	Dégivrage	Abtauung	Descongelación		EL
	Espansione	Expansion	Expansion	Expansion	Expansión		VT
EVP	Ventilatori	Fan	Ventilateur	Ventilator	Ventiladores		2x Ø350 EC
	Pot nominale assorbita	Nom. power cons.	Puiss. nom. absorbée	Nennleistungsaufnahme	Pot. Nominal absorbida	W	330
	Portata aria	Air volume	Debit d' air	Volumenstrom	Caudal aire	m3/h	6100
	Freccia d'aria	Air throw	Projection d'air	Reichweite	Flecha de aire	m	20
	Imballo UC X	Packing UC X	Emballage UC X	Verpackung UC X	Embalajes UC X	mm	1320
	Imballo UC Y	Packing UC Y	Emballage UC Y	Verpackung UC Y	Embalajes UC Y	mm	850
	Imballo UC Z	Packing UC Z	Emballage UC Z	Verpackung UC Z	Embalajes UC Z	mm	940
	Imballo UE X	Packing UE X	Emballage UE X	Verpackung UE X	Embalajes UE X	mm	1850
	Imballo UE Y	Packing UE Y	Emballage UE Y	Verpackung UE Y	Embalajes UE Y	mm	830
	Imballo UE Z	Packing UE Z	Emballage UE Z	Verpackung UE Z	Embalajes UE Z	mm	770
	Peso lordo	Gross weight	Poids brut	Bruttogewicht	Peso bruto	kg	A215 / B112
	Peso netto	Net Weight	Poids net	Nettogewicht	Peso neto	kg	A180 / B55
	Volume	Volume	Volume	Volumen	Volúmen	m3	A1,05 / B1,18
	Codice	Code	Code	Kodex	Codigo		999909889

N = * : T_e = -10°C ; T_{cond} = +40°C

B = * : T_e = -30°C ; T_{cond} = +40°C

** Dati derivanti da correlazioni empiriche



R455A R455A is a flammable refrigerant. Refer to EN 378-1 for charge limits

CMP : Compressore / Compressor / Compresseur / Kompressorleistung / Compresor

CND : Condensatore / Condenser / Condenseur / Verflüssiger / Condensador

EVP : Evaporatore / Evaporateur / Evaporateur / Verdampfer / Evaporador

E : Ermetico / Hermetic / Hermetique / Vollhermetisch / Hermético

EC : Ventilatore elettronico / Electronic fan / Ventilateur électronique / Elektronischer Ventilator / Ventilador electrónico

P : Potenza frigorifera / Cooling capacity / Puissances frigorifiques / Kälteleistung

Potencia frigorífica

S : Semiermetico / Semihermetic / Semi-hermetique / Halbhermetisch / Semihermético

Ta : Temperatura ambiente / Ambient temperature / Température ambiante

Umgebungstemperatur / Temperatura ambiente

Tc : Temperatura cella / Cold room temperature / Température chambre froid

Kühlraumtemperatur / Temperatura cámara

Te : Temperatura evaporazione / evaporation temperature / température d'évaporation

Verdampfungstemperatur / temperatura de evaporación

Tcond : Temperatura condensazione / condensation temperature / température de condensation

Kondensationstemperatur / temperatura de condensación

Vol : Volume cella / Coldroom volume / Volume chambre / Kühlzellenvolumen

Volúmen cámara

VE : Valvola elettronica / Electronic valve / Valve électronique / Elektronisches Ventil /

Válvula electrónica

ICEBERG

Versione Professional
 Professional version
 Professionnel
 Beruflich
 Profesional

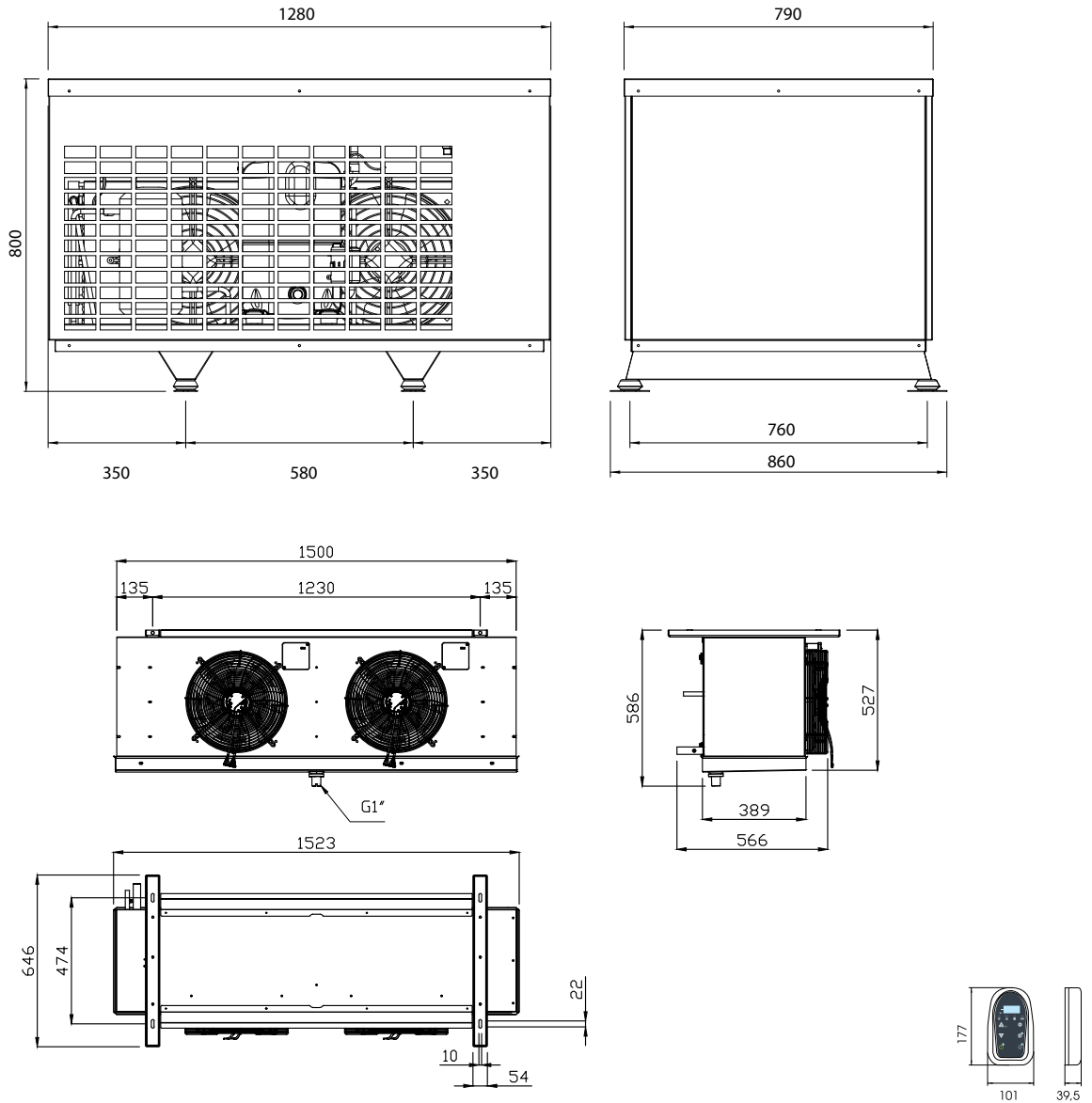

RESA / VOLUME - CAPACITY / VOLUME - PUISSANCE/ VOLUME - LEISTUNG/ VOLUMEN - RENDIMENTO/ VOLUMEN
 Volume calculation conditions: pag. 67

ICEBERG 68235SB G1	Tc	°C	-22				-20				-18			
	Ta	°C	27	32	38	43	27	32	38	43	27	32	38	43
Pf	W		4388	3990	3507	3098	4704	4301	3811	3397	5019	4611	4114	3696
Vol	m3		83,3	64,7	45,8	33,0	96,8	75,6	53,9	39,2	112,1	87,8	63,0	46,2

! Max temperatura ambiente: +43°C / Max ambient temperature: +43°C / Température ambiante maximale: +43°C / Max Umgebungstemperatur: +43°C / Temperatura ambiente maxima: +43°C

Disegno tecnico indicativo. Le misure reali potrebbero subire delle variazioni. Indicative technical drawing. Actual measurements may vary.

ICEBERG

92235SB G1

Nome	Model	Modèle	Modell	Modelo		ICEBERG 92235SB G1	
Campo di applicazione	Application field	Champ de l'application	Anwendungsbereich	Campo d'aplicación	°C	-18 ÷ -22	
Alimentazione	Power supply	Alimentation	Netzanschluß	Alimentación		400/3/50	
Corrente massima assorbita	Max. absorbed current	Courant absorbé max.	Max. absorbierter Strom	Corriente máx. absorbida	A	16,2	
Potenza massima assorbita	Max. absorbed power	Puissance max. absorbée	Max. aufgenom. Leistung	Máx. Potencia absorbida	kW	7,06	
Tipo refrigerante	Refrigerant type	Tipe du gaz	Kältemittel	Tipo refrigerante		R455A	
Classe PED	PED Category	Catégorie PED	PED-Klasse	Categoría PED		I	
Pressione sonora a 10 m **	Sound pressure level at 10 m **	Pression acoustique à 10 m **	Schalldruck in 10 m **	Presión sonora a 10 m **	dB(A)	51	
CMP	Resa *	Capacity *	Puissance *	Leistung *	Rendimiento *	W	4711
	Tipo compressore	Compressor type	Type compresseur	Kompressortyp	Tipo compresor		S
	Passo alette	Fin spacing	Ecart alettes	Lamellenabstand	Paso aletas	mm	2,5
CND	Ventilatori	Fan	Ventilateur	Ventilator	Ventiladores		2x Ø350 AC
	Pot nominale assorbita	Power rating	Puissance nominale	Nennleistung	Potencia nominal	W	360
	Portata aria	Air volume	Debit d' air	Volumenstrom	Caudal aire	m3/h	3200
	Passo alette	Fin spacing	Ecart alettes	Lamellenabstand	Paso aletas	mm	8
	Sbrinamento	Defrost	Dégivrage	Abtauung	Descongelación		EL
	Espansione	Expansion	Expansion	Expansion	Expansión		VT
EVP	Ventilatori	Fan	Ventilateur	Ventilator	Ventiladores		3x Ø350 EC
	Pot nominale assorbita	Nom. power cons.	Puiss. nom. absorbée	Nennleistungsaufnahme	Pot. Nominal absorbida	W	495
	Portata aria	Air volume	Debit d' air	Volumenstrom	Caudal aire	m3/h	9200
	Freccia d'aria	Air throw	Projection d'air	Reichweite	Flecha de aire	m	20
	Imballo UC X	Packing UC X	Emballage UC X	Verpackung UC X	Embalajes UC X	mm	1320
	Imballo UC Y	Packing UC Y	Emballage UC Y	Verpackung UC Y	Embalajes UC Y	mm	850
	Imballo UC Z	Packing UC Z	Emballage UC Z	Verpackung UC Z	Embalajes UC Z	mm	940
	Imballo UE X	Packing UE X	Emballage UE X	Verpackung UE X	Embalajes UE X	mm	2450
	Imballo UE Y	Packing UE Y	Emballage UE Y	Verpackung UE Y	Embalajes UE Y	mm	830
	Imballo UE Z	Packing UE Z	Emballage UE Z	Verpackung UE Z	Embalajes UE Z	mm	770
	Peso lordo	Gross weight	Poids brut	Bruttogewicht	Peso bruto	kg	A215 / B154
	Peso netto	Net Weight	Poids net	Nettogewicht	Peso neto	kg	A180 / B80
	Volume	Volume	Volume	Volumen	Volúmen	m3	A1,05 / B1,57
	Codice	Code	Code	Kodex	Codigo		999909891

 N= * : T_e= -10°C ; T_{cond}= +40°C

 B= * : T_e= -30°C ; T_{cond}= +40°C

** Dati derivanti da correlazioni empiriche

R455A R455A is a flammable refrigerant. Refer to EN 378-1 for charge limits
CMP : Compressore / Compressor / Compresseur / Kompressorleistung / Compresor

CND : Condensatore / Condenser / Condenseur / Verflüssiger / Condensador

EVP : Evaporatore / Evaporateur / Evaporateur / Verdampfer / Evaporador

E : Ermetico / Hermetic / Hermetique / Vollhermetisch / Hermético

EC : Ventilatore elettronico / Electronic fan / Ventilateur électronique / Elektronischer Ventilator / Ventilador electrónico

P : Potenza frigorifera / Cooling capacity / Puissances frigorifiques / Kälteleistung

Potencia frigorífica

S : Semiermetico / Semihermetic / Semi-hermetique / Halbhermetisch / Semihermético

Ta : Temperatura ambiente / Ambient temperature / Température ambiante

Umgebungstemperatur / Temperatura ambiente

Tc : Temperatura cella / Cold room temperature / Température chambre froid

Kühlraumtemperatur / Temperatura cámara

Te : Temperatura evaporazione / evaporation temperature / température d'évaporation

Verdampfungstemperatur / temperatura de evaporación

Tcond : Temperatura condensazione / condensation temperature / température de condensation

Kondensationstemperatur / temperatura de condensación

Vol : Volume cella / Coldroom volume / Volume chambre / Kühlzellenvolumen

Volúmen cámara

VE : Valvola elettronica / Electronic valve / Valve électronique / Elektronisches Ventil /

Válvula electrónica

ICEBERG

Versione Professional
 Professional version
 Professionnel
 Beruflich
 Profesional

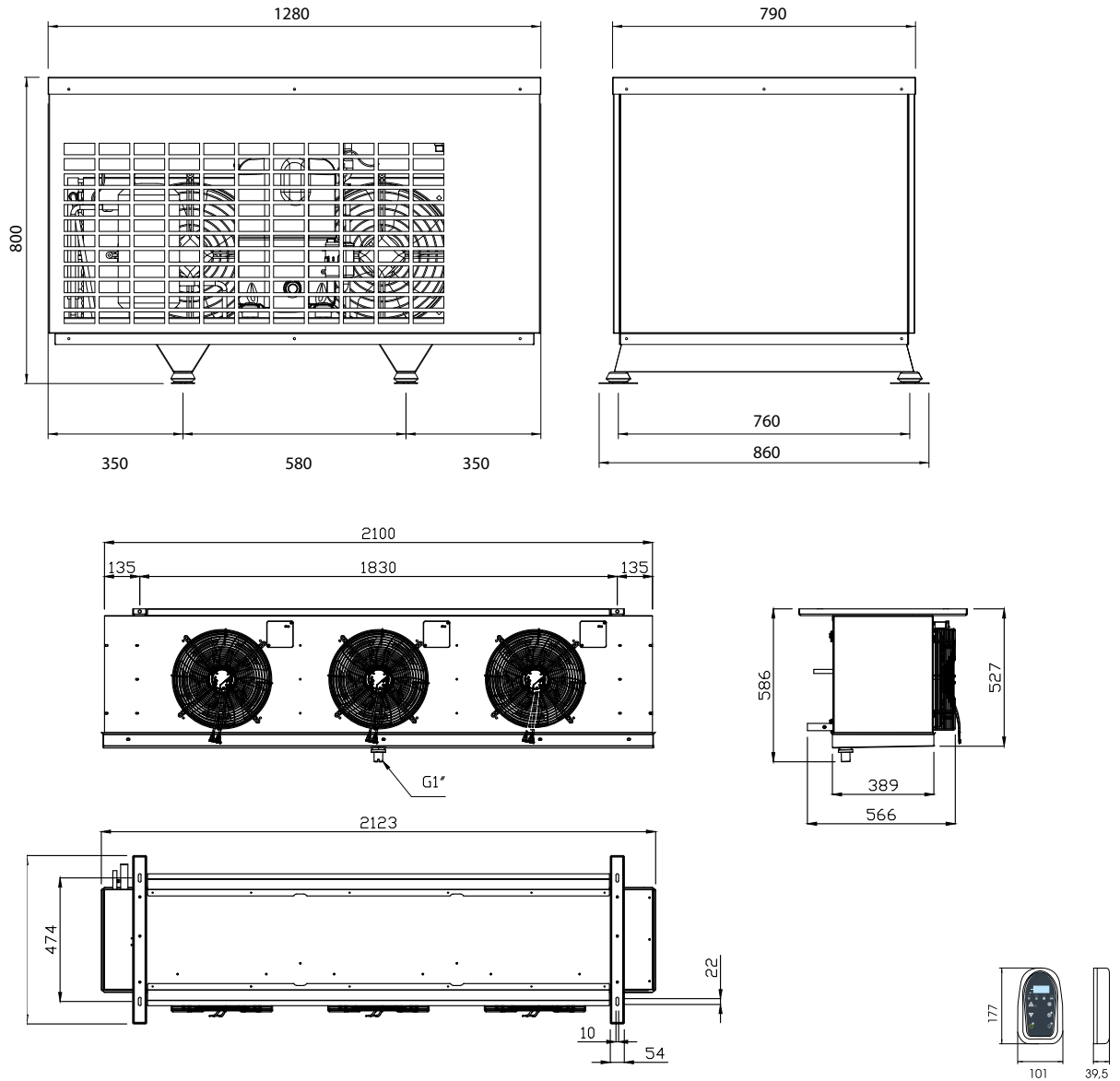

RESA / VOLUME - CAPACITY / VOLUME - PUISSANCE/ VOLUME - LEISTUNG/ VOLUMEN - RENDIMENTO/ VOLUMEN
 Volume calculation conditions: pag. 67

ICEBERG 92235SB G1	Tc	°C	-22				-20				-18			
	Ta	°C	27	32	38	43	27	32	38	43	27	32	38	43
Pf	W		5444	4894	4233	3682	5832	5281	4620	4070	6219	5669	5008	4458
Vol	m3		109,2	84,2	58,9	41,8	126,7	98,3	69,6	50,1	146,5	114,3	81,7	59,5

! Max temperatura ambiente: +43°C / Max ambient temperature: +43°C / Température ambiante maximale: +43°C / Max Umgebungstemperatur: +43°C / Temperatura ambiente maxima: +43°C

Disegno tecnico indicativo. Le misure reali potrebbero subire delle variazioni. Indicative technical drawing. Actual measurements may vary.

ICEBERG

110235SB G1

Nome	Model	Modèle	Modell	Modelo		ICEBERG 110235SB G1	
Campo di applicazione	Application field	Champe d'application	Anwendungsbereich	Campo d'aplicación	°C	-18 ÷ -22	
Alimentazione	Power supply	Alimentation	Netzanschluß	Alimentación		400/3/50	
Corrente massima assorbita	Max. absorbed current	Courant absorbé max.	Max. absorbierter Strom	Corriente máx. absorbida	A	18,6	
Potenza massima assorbita	Max. absorbed power	Puissance max. absorbée	Max. aufgenom. Leistung	Máx. Potencia absorbida	kW	8,66	
Tipo refrigerante	Refrigerant type	Tipe du gaz	Kältemittel	Tipo refrigerante		R455A	
Classe PED	PED Category	Catégorie PED	PED-Klasse	Categoría PED		I	
Pressione sonora a 10 m **	Sound pressure level at 10 m **	Pression acoustique à 10 m **	Schalldruck in 10 m **	Presión sonora a 10 m **	dB(A)	51	
CMP	Resa *	Capacity *	Puissance *	Leistung *	Rendimiento *	W	5355
	Tipo compressore	Compressor type	Type compresseur	Kompressortyp	Tipo compresor		S
	Passo alette	Fin spacing	Ecart alettes	Lamellenabstand	Paso aletas	mm	2,5
CND	Ventilatori	Fan	Ventilateur	Ventilator	Ventiladores		2x Ø350 AC
	Pot nominale assorbita	Power rating	Puissance nominale	Nennleistung	Potencia nominal	W	360
	Portata aria	Air volume	Debit d' air	Volumenstrom	Caudal aire	m3/h	3200
	Passo alette	Fin spacing	Ecart alettes	Lamellenabstand	Paso aletas	mm	8
	Sbrinamento	Defrost	Dégivrage	Abtauung	Descongelación		EL
	Espansione	Expansion	Expansion	Expansion	Expansión		VT
EVP	Ventilatori	Fan	Ventilateur	Ventilator	Ventiladores		3x Ø350 EC
	Pot nominale assorbita	Nom. power cons.	Puiss. nom. absorbée	Nennleistungsaufnahme	Pot. Nominal absorbida	W	495
	Portata aria	Air volume	Debit d' air	Volumenstrom	Caudal aire	m3/h	9150
	Freccia d'aria	Air throw	Projection d'air	Reichweite	Flecha de aire	m	22
	Imballo UC X	Packing UC X	Emballage UC X	Verpackung UC X	Embalajes UC X	mm	1320
	Imballo UC Y	Packing UC Y	Emballage UC Y	Verpackung UC Y	Embalajes UC Y	mm	850
	Imballo UC Z	Packing UC Z	Emballage UC Z	Verpackung UC Z	Embalajes UC Z	mm	940
	Imballo UE X	Packing UE X	Emballage UE X	Verpackung UE X	Embalajes UE X	mm	2450
	Imballo UE Y	Packing UE Y	Emballage UE Y	Verpackung UE Y	Embalajes UE Y	mm	830
	Imballo UE Z	Packing UE Z	Emballage UE Z	Verpackung UE Z	Embalajes UE Z	mm	770
	Peso lordo	Gross weight	Poids brut	Bruttogewicht	Peso bruto	kg	A220 / B154
	Peso netto	Net Weight	Poids net	Nettogewicht	Peso neto	kg	A185 / B80
	Volume	Volume	Volume	Volumen	Volúmen	m3	A1,05 / B1,57
	Codice	Code	Code	Kodex	Codigo		999909892

N* : Te= -10°C ; Tcond= +40°C
 B* : Te= -30°C ; Tcond= +40°C
 ** Dati derivanti da correlazioni empiriche



R455A R455A is a flammable refrigerant. Refer to EN 378-1 for charge limits

CMP : Compressore / Compressor / Compresseur / Kompressorleistung / Compresor
CND : Condensatore / Condenser / Condenseur / Verflüssiger / Condensador
EVP : Evaporatore / Evaporateur / Evaporateur / Verdampfer / Evaporador
E : Ermetico / Hermetic / Hermetique / Vollhermetisch / Hermético
EC : Ventilatore elettronico / Electronic fan / Ventilateur électronique / Elektronischer Ventilator / Ventilador electrónico
P : Potenza frigorifera / Cooling capacity / Puissances frigorifiques / Kälteleistung Potencia frigorífica
S : Semiermetico / Semihermetic / Semi-hermetique / Halbhermetisch / Semihermético
Ta : Temperatura ambiente / Ambient temperature / Température ambiante Umgebungstemperatur / Temperatura ambiente

Tc : Temperatura cella / Cold room temperature / Température chambre froid Kühlraumtemperatur / Temperatura cámara
Te : Temperatura evaporazione / evaporation temperature / température d'évaporation Verdampfungstemperatur / temperatura de evaporación
Tcond : Temperatura condensazione / condensation temperature / température de condensation Kondensationstemperatur / temperatura de condensación
Vol : Volume cella / Coldroom volume / Volume chambre / Kühlzellenvolumen Volumen cámara
VE : Valvola elettronica / Electronic valve / Valve électronique / Elektronisches Ventil / Válvula electrónica

ICEBERG

Versione Professional
 Professional version
 Professionnel
 Beruflich
 Profesional

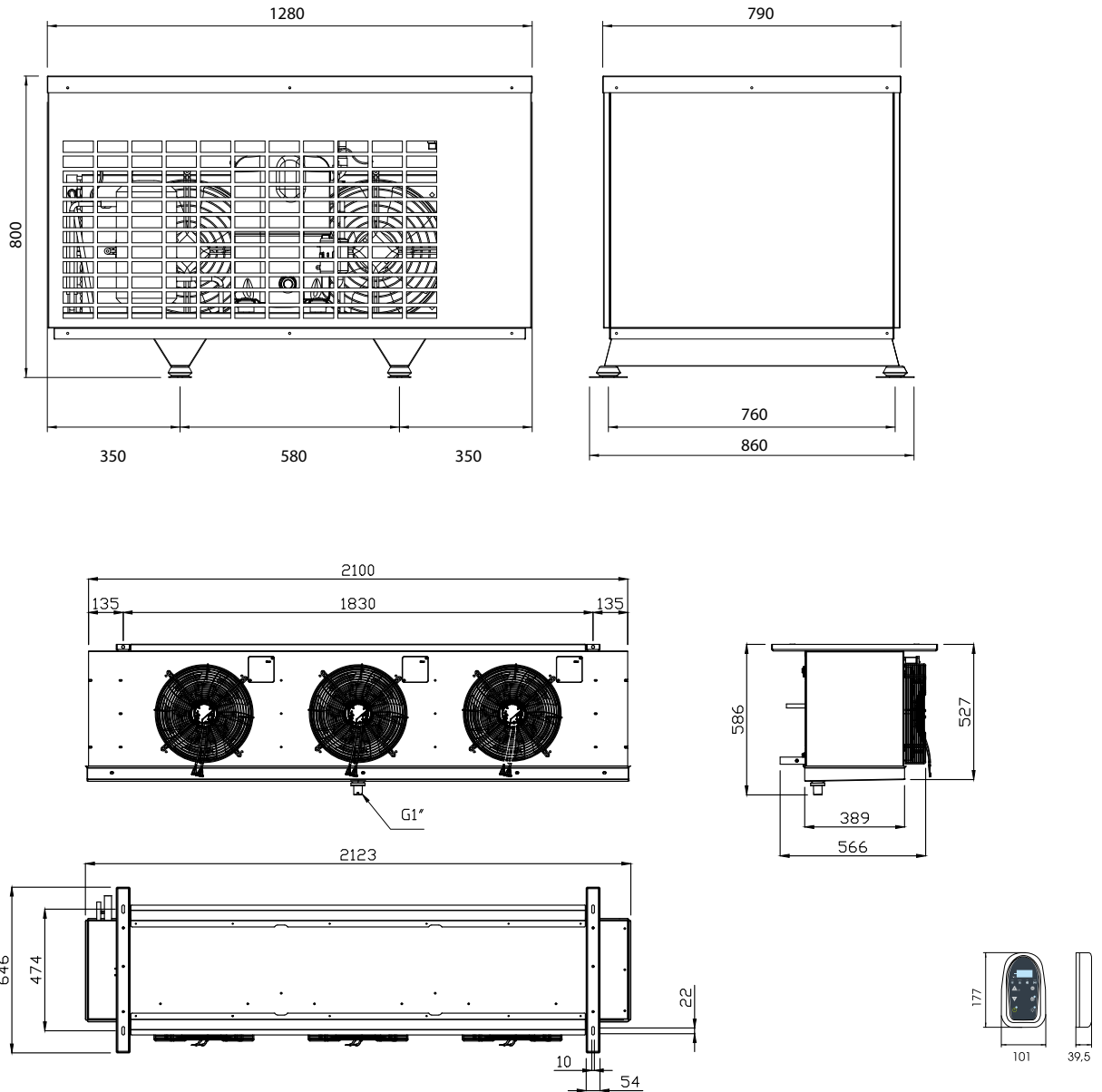

RESA / VOLUME - CAPACITY / VOLUME - PUISSANCE/ VOLUME - LEISTUNG/ VOLUMEN - RENDIMENTO/ VOLUMEN
 Volume calculation conditions: pag. 67

ICEBERG 110235SB G1	Tc	°C	-22				-20				-18			
	Ta	°C	27	32	38	43	27	32	38	43	27	32	38	43
Pf	W		6388	5811	5108	4515	6860	6275	5563	4961	7330	6736	6015	5405
Vol	m3		133,2	104,8	75,4	55,0	154,8	122,3	88,7	65,4	176,8	142,1	103,6	76,9

! Max temperatura ambiente: +43°C / Max ambient temperature: +43°C / Température ambiante maximale: +43°C / Max Umgebungstemperatur: +43°C / Temperatura ambiente maxima: +43°C

Disegno tecnico indicativo. Le misure reali potrebbero subire delle variazioni. Indicative technical drawing. Actual measurements may vary.

ICEBERG

180245SB G1

Nome	Model	Modèle	Modell	Modelo		ICEBERG 180245SB G1	
Campo di applicazione	Application field	Champ de d'application	Anwendungsbereich	Campo d'aplicación	°C	-18 ÷ -22	
Alimentazione	Power supply	Alimentation	Netzanschluß	Alimentación		400/3/50	
Corrente massima assorbita	Max. absorbed current	Courant absorbé max.	Max. absorbierter Strom	Corriente máx. absorbida	A	27,6	
Potenza massima assorbita	Max. absorbed power	Puissance max. absorbée	Max. aufgenom. Leistung	Máx. Potencia absorbida	kW	12,86	
Tipo refrigerante	Refrigerant type	Tipe du gaz	Kältemittel	Tipo refrigerante		R455A	
Classe PED	PED Category	Catégorie PED	PED-Klasse	Categoría PED		I	
Pressione sonora a 10 m **	Sound pressure level at 10 m **	Pression acoustique à 10 m **	Schalldruck in 10 m **	Presión sonora a 10 m **	dB(A)	53	
CMP	Resa *	Capacity *	Puissance *	Leistung *	Rendimiento *	W	7816
	Tipo compressore	Compressor type	Type compresseur	Kompressortyp	Tipo compresor		S
	Passo alette	Fin spacing	Ecart alettes	Lamellenabstand	Paso aletas	mm	2,5
CND	Ventilatori	Fan	Ventilateur	Ventilator	Ventiladores		2x Ø450 AC
	Pot nominale assorbita	Power rating	Puissance nominale	Nennleistung	Potencia nominal	W	960
	Portata aria	Air volume	Debit d' air	Volumenstrom	Caudal aire	m3/h	8000
	Passo alette	Fin spacing	Ecart alettes	Lamellenabstand	Paso aletas	mm	8
	Sbrinamento	Defrost	Dégivrage	Abtauung	Descongelación		EL
	Espansione	Expansion	Expansion	Expansion	Expansión		VT
EVP	Ventilatori	Fan	Ventilateur	Ventilator	Ventiladores		3x Ø350 EC
	Pot nominale assorbita	Nom. power cons.	Puiss. nom. absorbée	Nennleistungsaufnahme	Pot. Nominal absorbida	W	495
	Portata aria	Air volume	Debit d' air	Volumenstrom	Caudal aire	m3/h	9150
	Freccia d'aria	Air throw	Projection d'air	Reichweite	Flecha de aire	m	22
	Imballo UC X	Packing UC X	Emballage UC X	Verpackung UC X	Embalajes UC X	mm	2000
	Imballo UC Y	Packing UC Y	Emballage UC Y	Verpackung UC Y	Embalajes UC Y	mm	1140
	Imballo UC Z	Packing UC Z	Emballage UC Z	Verpackung UC Z	Embalajes UC Z	mm	1050
	Imballo UE X	Packing UE X	Emballage UE X	Verpackung UE X	Embalajes UE X	mm	2450
	Imballo UE Y	Packing UE Y	Emballage UE Y	Verpackung UE Y	Embalajes UE Y	mm	830
	Imballo UE Z	Packing UE Z	Emballage UE Z	Verpackung UE Z	Embalajes UE Z	mm	770
	Peso lordo	Gross weight	Poids brut	Bruttogewicht	Peso bruto	kg	A220 / B154
	Peso netto	Net Weight	Poids net	Nettogewicht	Peso neto	kg	A185 / B80
	Volume	Volume	Volume	Volumen	Volúmen	m3	A2,39 / B1,57
	Codice	Code	Code	Kodex	Codigo		999909893

N* : Te= -10°C ; Tcond= +40°C
 B* : Te= -30°C ; Tcond= +40°C
 ** Dati derivanti da correlazioni empiriche



R455A R455A is a flammable refrigerant. Refer to EN 378-1 for charge limits

CMP : Compressore / Compressor / Compresseur / Kompressorleistung / Compresor
CND : Condensatore / Condenser / Condenseur / Verflüssiger / Condensador
EVP : Evaporatore / Evaporateur / Evaporateur / Verdampfer / Evaporador
E : Ermetico / Hermetic / Hermetique / Vollhermetisch / Hermético
EC : Ventilatore elettronico / Electronic fan / Ventilateur électronique / Elektronischer Ventilator / Ventilador electrónico
P : Potenza frigorifera / Cooling capacity / Puissances frigorifiques / Kälteleistung Potencia frigorífica
S : Semiermetico / Semihermetic / Semi-hermetique / Halbhermetisch / Semihermético
Ta : Temperatura ambiente / Ambient temperature / Température ambiante Umgebungstemperatur / Temperatura ambiente

Tc : Temperatura cella / Cold room temperature / Température chambre froid Kühlraumtemperatur / Temperatura cámara
Te : Temperatura evaporazione / evaporation temperature / température d'évaporation Verdampfungstemperatur / temperatura de evaporación
Tcond : Temperatura condensazione / condensation temperature / température de condensation Kondensationstemperatur / temperatura de condensación
Vol : Volume cella / Coldroom volume / Volume chambre / Kühlzellenvolumen Volumen cámara
VE : Valvola elettronica / Electronic valve / Valve électronique / Elektronisches Ventil / Válvula electrónica

ICEBERG

Versione Professional
 Professional version
 Professionnel
 Beruflich
 Profesional

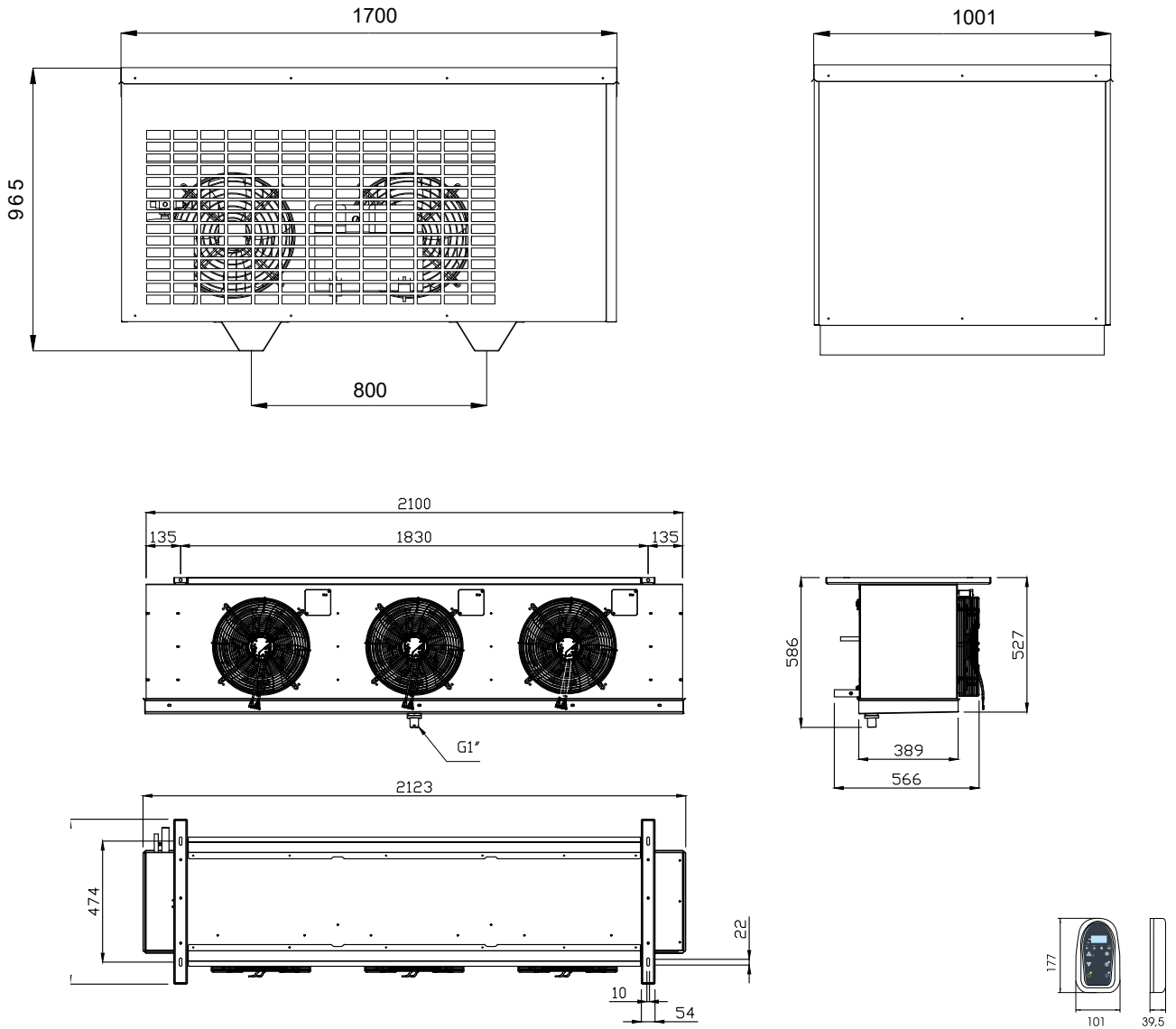

RESA / VOLUME - CAPACITY / VOLUME - PUISSANCE/ VOLUME - LEISTUNG/ VOLUMEN - RENDIMENTO/ VOLUMEN
 Volume calculation conditions: pag. 67

ICEBERG 180245SB G1	Tc	°C	-22				-20				-18			
	Ta	°C	27	32	38	43	27	32	38	43	27	32	38	43
Pf	W		8018	7440	6705	6054	8628	8019	7243	6556	9229	8588	7772	7049
Vol	m3		176,1	142,9	107,1	81,1	194,2	166,2	124,5	94,4	208,9	192,3	144,0	109,1

! Max temperatura ambiente: +43°C / Max ambient temperature: +43°C / Température ambiante maximale: +43°C / Max Umgebungstemperatur: +43°C / Temperatura ambiente maxima: +43°C

Disegno tecnico indicativo. Le misure reali potrebbero subire delle variazioni. Indicative technical drawing. Actual measurements may vary.

ICEBERG

270245SB G1

Nome	Model	Modèle	Modell	Modelo		ICEBERG 270245SB G1	
Campo di applicazione	Application field	Champ de l'application	Anwendungsbereich	Campo d'aplicación	°C	-18 ÷ -22	
Alimentazione	Power supply	Alimentation	Netzanschluß	Alimentación		400/3/50	
Corrente massima assorbita	Max. absorbed current	Courant absorbé max.	Max. absorbierter Strom	Corriente máx. absorbida	A	32,0	
Potenza massima assorbita	Max. absorbed power	Puissance max. absorbée	Max. aufgenom. Leistung	Máx. Potencia absorbida	kW	16,42	
Tipo refrigerante	Refrigerant type	Tipe du gaz	Kältemittel	Tipo refrigerante		R455A	
Classe PED	PED Category	Catégorie PED	PED-Klasse	Categoría PED		I	
Pressione sonora a 10 m **	Sound pressure level at 10 m **	Pression acoustique à 10 m **	Schalldruck in 10 m **	Presión sonora a 10 m **	dB(A)	55	
CMP	Resa *	Capacity *	Puissance *	Leistung *	Rendimiento *	W	9470
	Tipo compressore	Compressor type	Type compresseur	Kompressortyp	Tipo compresor		S
	Passo alette	Fin spacing	Ecart alettes	Lamellenabstand	Paso aletas	mm	2,5
CND	Ventilatori	Fan	Ventilateur	Ventilator	Ventiladores		2x Ø450 AC
	Pot nominale assorbita	Power rating	Puissance nominale	Nennleistung	Potencia nominal	W	960
	Portata aria	Air volume	Debit d' air	Volumenstrom	Caudal aire	m3/h	7800
	Passo alette	Fin spacing	Ecart alettes	Lamellenabstand	Paso aletas	mm	8
	Sbrinamento	Defrost	Dégivrage	Abtauung	Descongelación		EL
	Espansione	Expansion	Expansion	Expansion	Expansión		VT
EVP	Ventilatori	Fan	Ventilateur	Ventilator	Ventiladores		2x Ø450 EC
	Pot nominale assorbita	Nom. power cons.	Puiss. nom. absorbée	Nennleistungsaufnahme	Pot. Nominal absorbida	W	960
	Portata aria	Air volume	Debit d' air	Volumenstrom	Caudal aire	m3/h	10300
	Freccia d'aria	Air throw	Projection d'air	Reichweite	Flecha de aire	m	27
	Imballo UC X	Packing UC X	Emballage UC X	Verpackung UC X	Embalajes UC X	mm	2000
	Imballo UC Y	Packing UC Y	Emballage UC Y	Verpackung UC Y	Embalajes UC Y	mm	1140
	Imballo UC Z	Packing UC Z	Emballage UC Z	Verpackung UC Z	Embalajes UC Z	mm	1050
	Imballo UE X	Packing UE X	Emballage UE X	Verpackung UE X	Embalajes UE X	mm	2160
	Imballo UE Y	Packing UE Y	Emballage UE Y	Verpackung UE Y	Embalajes UE Y	mm	995
	Imballo UE Z	Packing UE Z	Emballage UE Z	Verpackung UE Z	Embalajes UE Z	mm	995
	Peso lordo	Gross weight	Poids brut	Bruttogewicht	Peso bruto	kg	A270 / B179
	Peso netto	Net Weight	Poids net	Nettogewicht	Peso neto	kg	A220 / B93
	Volume	Volume	Volume	Volumen	Volúmen	m3	A2,39 / B2,14
	Codice	Code	Code	Kodex	Codigo		999909894

N* : T_e = -10°C ; T_{cond} = +40°C
 B* : T_e = -30°C ; T_{cond} = +40°C
 ** Dati derivanti da correlazioni empiriche



R455A R455A is a flammable refrigerant. Refer to EN 378-1 for charge limits

CMP : Compressore / Compressor / Compresseur / Kompressorleistung / Compresor
CND : Condensatore / Condenser / Condenseur / Verflüssiger / Condensador
EVP : Evaporatore / Evaporateur / Evaporateur / Verdampfer / Evaporador
E : Ermetico / Hermetic / Hermetique / Vollhermetisch / Hermético
EC : Ventilatore elettronico / Electronic fan / Ventilateur électronique / Elektronischer Ventilator / Ventilador electrónico
P : Potenza frigorifera / Cooling capacity / Puissances frigorifiques / Kälteleistung Potencia frigorífica
S : Semiermetico / Semihermetic / Semi-hermetique / Halbhermetisch / Semihermético
Ta : Temperatura ambiente / Ambient temperature / Température ambiante Umgebungstemperatur / Temperatura ambiente

Tc : Temperatura cella / Cold room temperature / Température chambre froid Kühlraumtemperatur / Temperatura cámara
Te : Temperatura evaporazione / evaporation temperature / température d'évaporation Verdampfungstemperatur / temperatura de evaporación
Tcond : Temperatura condensazione / condensation temperature / température de condensation Kondensationstemperatur / temperatura de condensación
Vol : Volume cella / Coldroom volume / Volume chambre / Kühlzellenvolumen Volumen cámara
VE : Valvola elettronica / Electronic valve / Valve électronique / Elektronisches Ventil / Válvula electrónica

ICEBERG

Versione Professional
 Professional version
 Professionnel
 Beruflich
 Profesional

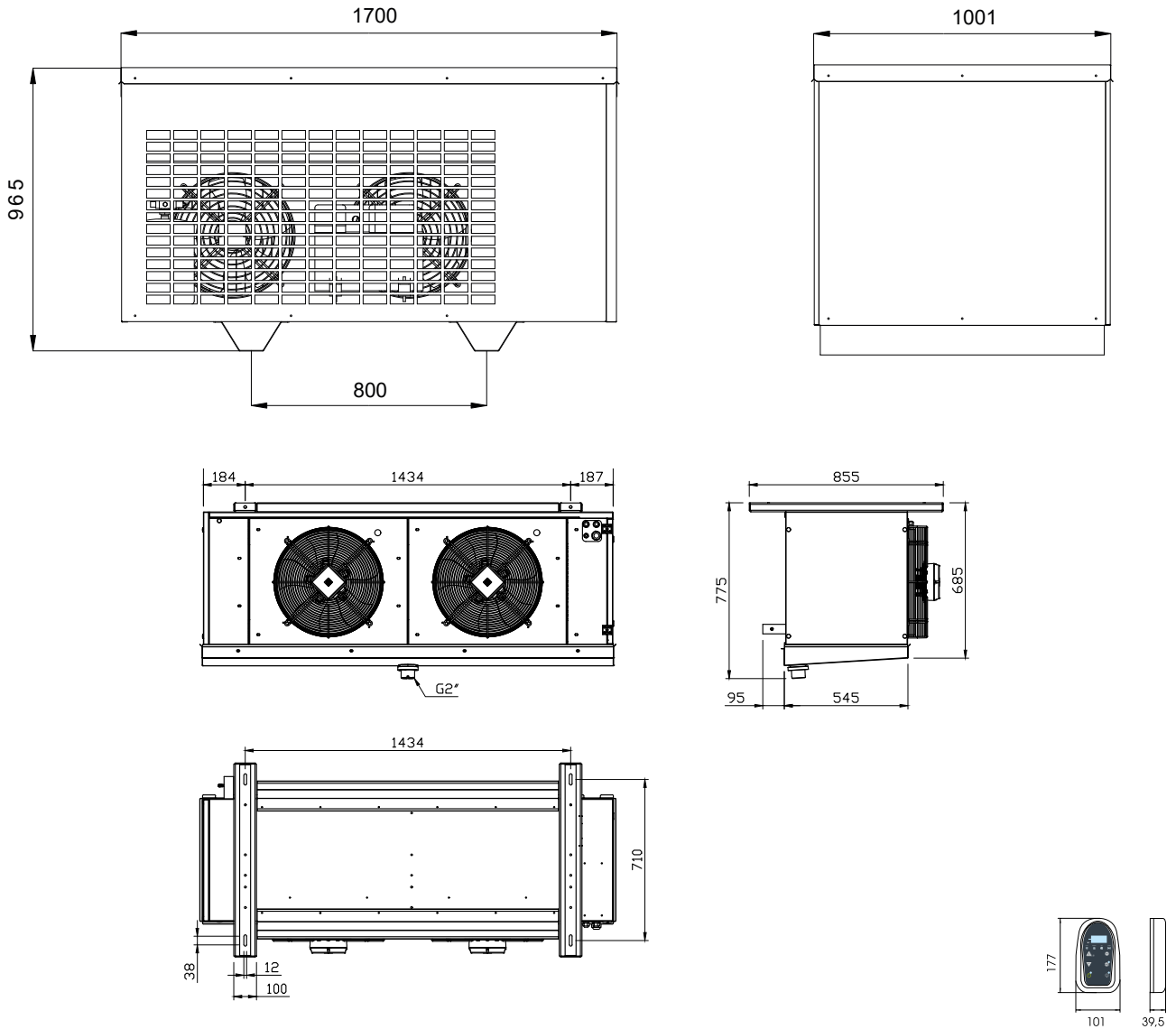

RESA / VOLUME - CAPACITY / VOLUME - PUISSANCE/ VOLUME - LEISTUNG/ VOLUMEN - RENDIMENTO/ VOLUMEN
 Volume calculation conditions: pag. 67

ICEBERG 270245SB G1	Tc	°C	-22				-20				-18			
	Ta	°C	27	32	38	43	27	32	38	43	27	32	38	43
Pf	W		10963	10126	9076	8161	11766	10889	9789	8831	12559	11642	10492	9491
Vol	m3		219,5	208,9	157,2	119,5	238,6	242,0	182,3	138,8	260,0	279,1	210,1	160,2

! Max temperatura ambiente: +43°C / Max ambient temperature: +43°C / Température ambiante maximale: +43°C / Max Umgebungstemperatur: +43°C / Temperatura ambiente maxima: +43°C

Disegno tecnico indicativo. Le misure reali potrebbero subire delle variazioni. Indicative technical drawing. Actual measurements may vary.

Tubazioni refrigerante
Refrigerant piping
Tuyauterie pour refrigerant
Kälteleitungen
Tuberías refrigerantes
Koelleidingbuizen

CAMPO	MODELLO	T.L.	T.A.
TN	ICEBERG 05123N G1	Ø6 - 1/4"	Ø10 - 3/8"
	ICEBERG 11125N G1	Ø6 - 1/4"	Ø12 - 1/2"
	ICEBERG 12125N G1	Ø6 - 1/4"	Ø12 - 1/2"
	ICEBERG 20225N G1	Ø6 - 1/4"	Ø12 - 1/2"
	ICEBERG 26225N G1	Ø10 - 3/8"	Ø16 - 5/8"
	ICEBERG 44325N G1	Ø10 - 3/8"	Ø16 - 5/8"
	ICEBERG 50325N G1	Ø10 - 3/8"	Ø16 - 5/8"
	ICEBERG 60235N G1	Ø10 - 3/8"	Ø16 - 5/8"
	ICEBERG 90235N G1	Ø12 - 1/2"	Ø18 - 3/4"
	ICEBERG 150245SN G1	Ø12 - 1/2"	Ø22 - 7/8"
	ICEBERG 180245SN G1	Ø16 - 5/8"	Ø22 - 7/8"
	ICEBERG 260245SN G1	Ø16 - 5/8"	Ø28 - 1"1/8"
BT	ICEBERG 09125B G1	Ø6 - 1/4"	Ø12 - 1/2"
	ICEBERG 13125B G1	Ø6 - 1/4"	Ø12 - 1/2"
	ICEBERG 26225B G1	Ø10 - 3/8"	Ø16 - 5/8"
	ICEBERG 26225B(T) G1	Ø10 - 3/8"	Ø16 - 5/8"
	ICEBERG 36225B G1	Ø10 - 3/8"	Ø16 - 5/8"
	ICEBERG 36225B(T) G1	Ø10 - 3/8"	Ø16 - 5/8"
	ICEBERG 42325B G1	Ø10 - 3/8"	Ø16 - 5/8"
	ICEBERG 68235SB G1	Ø10 - 3/8"	Ø18 - 3/4"
	ICEBERG 92235SB G1	Ø12 - 1/2"	Ø22 - 7/8"
	ICEBERG 110235SB G1	Ø12 - 1/2"	Ø22 - 7/8"
	ICEBERG 180245SB G1	Ø12 - 1/2"	Ø28 - 1"1/8"
	ICEBERG 270245SB G1	Ø16 - 5/8"	Ø28 - 1"1/8"

- Lunghezza massima equivalente della tubazione: 15 m. Per valori superiori contattare l'ufficio tecnico.
- Maximum equivalent pipe length: 15 m. For higher values please contact the technical department.
- Longueur maximale du tuyau équivalent : 15 m. Pour des valeurs supérieures, veuillez contacter le service technique.
- Maximale äquivalente Rohrlänge: 15 m. Für höhere Werte wenden Sie sich bitte an die technische Abteilung.
- Longitud máxima equivalente del tubo: 15 m. Para valores superiores, póngase en contacto con el departamento técnico.

Quadro comando remoto Remote control Tableau de commande Schaltfeld ausgerüstet Cuadro mandos a distancia

- 1) **DISPLAY** Visualizza valori parametri, codici guasti e temperatura • Display parameter values, breakdown codes and temperature • Visualise les valeurs des paramètres, codes des ruptures et température • Zeigt die Parameterwerte, Fehlercodes und Temperatur an • Visualiza valores parámetros, códigos averías y temperatura.
- 2) **DEFROST** Acceso per sbrinamento in corso / lampeggiante per attivazione manuale • On for ongoing defrost / blinking for manual activation • On pour dégivrage en cours / clignotant pour activation manuelle • Eingeschaltet bei Abtauvorgang / blinkend bei manueller Aktivierung • On para el desescarche en curso/relampagueo para activación manual.
- 3) **COMPRESSOR** Acceso per compressore acceso / lampeggiante per ritardo, protezione o attivazione bloccata • Lighted for compressor in function / blinking for delay, protection or activation blocked • Allumé pour compresseur allumé / clignotant pour retard, protection ou activation bloquée • Eingeschaltet wenn Kompressor Ein / blinkend bei Verzögerung, Schutz oder Aktivierung blockiert • Acceso por compresor activo / relampagueande por retardo, protección o activación bloqueada.
- 4) **DEFROST/UP** Aziona lo sbrinamento / scorre le voci del menu, incrementa i valori • Activate defrost / go through the menu voices, increase the values • Actionne le dégivrage / glisse les voix du menu, il augmente les valeurs • Aktiviert die Abtauung / abrufen der Menüpunkte, erhöhen der Werte • Acciona el desescarche / corre las voces de menu, aumentan los valores.
- 5) **DOWN** Scorre le voci del menu, decrementa i valori • Go through the menu voices, decreases the values • Glisse les voix du menu, il diminue les valeurs • Abrufen der Menüpunkte, runtersetzen der Werte • Corre las voces de menu / decremantan los valores.
- 6) **POWER** Accende / spegne • Turns ON / turns OFF • Il allume / il éteint • Einschalten / Ausschalten • Encender / apagar.
- 7) **FAN** Acceso per evaporatore in funzione • Lighted for evaporator in function • Allumé pour évaporateur en fonction • Eingeschaltet bei Verdampfer in Betrieb • Acceso por evaporador en funcionamiento.
- 8) **ALARM** Acceso per allarme attivo / lampeggiante per allarme tacito • Lighted for active alarm / blinking for tacit alarm • Allumé pour alarme activé / clignotant pour alarme tacite • Eingeschaltet bei aktivem Alarm / blinkend bei stillem Alarm • Acceso para alarma activa / relampagueande para alarma taciuto.
- 9) **ESC** Funzione di uscita • Exit function • Fonction de sortie • Exit-Funktion • Función de salida.
- 10) **SET** Menu stato macchina (singola pressione), menu programmazione parametri (pressione prolungata) • Machine status menu (short pressure), parameter programming menu (extended pressure) • Menu état de la machine (pression unitaire), Menu programmation paramètres (pression rallongée) • Menü Maschinenstatus (kurzes Drücken), Menü Parameterprogrammierung (langes Drücken) • Menu estado máquina (simple presion), menu programacion parametros (presión prolongada) .
- 11) **LIGHT** Accende e spegne la luce cella • Turns ON and OFF cold room light • Il allume et il éteint la lumière de la cellule • Ein-und Ausschalten der Zellenbeleuchtung • Encendido y apagado la luz cámara



Lettura della sigla
How to read the nameplate
Lecture sigle
Abkürzungen
Lectura de la sigla

40 2 40 S B W

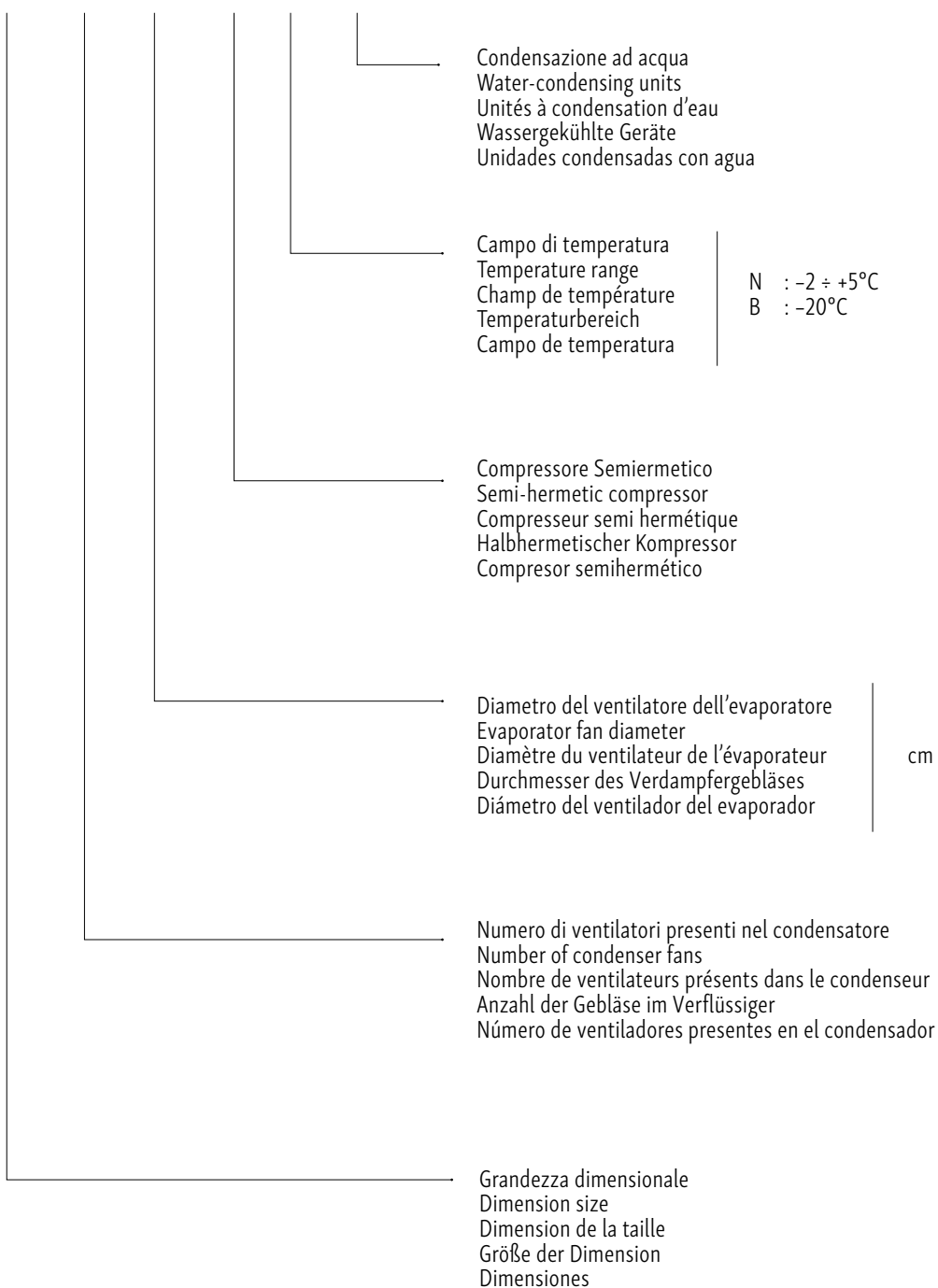

Condizioni di calcolo dei volumi

Volume calculation conditions

Conditions de calcul des volumes

Berechnungsgrundlage für volumen

Condiciones de cálculo de los volúmenes de las cámaras

	N: -2 ÷ +5°C	B: -20°C
Forma della cella refrigerata Shape of the cold room Forme de la chambre froide Form des Kühlraums Forma de la cámara frigorífica	cubica cubic cubique würfelförmige cúbica	cubica cubic cubique würfelförmige cúbica
Isolamento cella Insulation of the cold room Isolation de la chambre froide Isolierung des Kühlraums auf der gesamten Oberfläche Aislamiento de la cámara frigorífica	Tutte le pareti tranne il pavimento* All the walls except the floor* Tous les murs sauf le sol* Alle Wände außer dem Boden* Alle muren behalve de vloer.*	Tutte le pareti All the walls Tous les murs Alle Wände Todas las paredes
Tipo di materiale isolante Type of insulation material Type de matériau isolant Art des Isoliermaterials Tipo de material aislante	Polyurethane density 40kg/m3	Polyurethane density 40kg/m3
Spessore del materiale isolante Insulating thickness Épaisseur isolant Stärke Isoliermittel Espesor aislante	80 mm	100 mm
Conduttività del materiale isolante (poliuretano) insulation conductivity of the material (Polyurethane) conductivité d'isolation du matériau (polyuréthane) Isolationsleitfähigkeit (Polyurethan) Conductividad aislante del material (Poliuretano)	0,02 W/(m K)	0,02 W/(m K)
Calore specifico prodotto Specific heat Chaleur spécifique Spezifische Wärm Calor específico medio del producto	3,22 KJ/(kg K)	1,84 KJ/(kg K)
Temperatura di ingresso Input temperature Température d'entrée Einbringtemperatur Temperatura de entrada	+15 °C	-15 °C
Densità di carico calcolata sul 70% del volume della cella Load density calculated on 70% of the cell volume Densité de charge calculé sur 70% du volume de la chambre Belastungsdichte berechnet auf 70% Kühlraumvolumen Densidad de carga calculada sobre el 70% del volúmen de la cámara	250 kg/m3	250 kg/m3
Movimentazione Daily handling Déplacement journalier Täglicher Kühlgutwechsel Movimiento diario	10 %	10 %
Tempo di raffreddamento Cooling time Temps de refroidissement Kühlungszeit Tiempo de enfriamiento	24 h	24 h
Ore di funzionamento compressore Compressor working hours Heures travail compresseur Betriebsstunden Kompressor Horas de funcionamiento compresor	18 h	18 h
Numero persone in cella Number of people in a cell Nombre de personnes dans la cellule Anzahl der Personen in einem kalten Raum Número de personas en una celda	0	0
Umidità relativa cella Relative humidity of the cell Humidité relative de la cellule Relative Luftfeuchtigkeit der Zelle Humedad relativa de la célula	85%	-
Umidità relativa esterno External relative humidity Humidité relative externe Äußere relative Luftfeuchtigkeit Humedad relativa externa	65%	65%

*Pavimento in calcestruzzo, spessore 300mm (conduttività 1,5116 W/(m K)) e temperatura del pavimento di 20°C / 300mm thick concrete floor and a floor temperature of 20°C / Sol en béton de 300 mm d'épaisseur et température de sol de 20°C / Betonboden mit einer Stärke von 300 mm und Bodentemperatur 20°C / 300 mm dicke betonnen vloer en een vloer temperatuur van 20 ° C

1 kJ = 0,239 kcal = 0,948 BTU
Δ T: 1K = 1°C = 1,8° F



Per ulteriori info contattare l'ufficio tecnico. For different solutions, please contact our Technical Division. Pour d'autres solutions, contacter le bureau technique. Für weitere Angaben die Technische Abteilung kontaktieren. Para otras soluciones contactar la oficina técnica.

Sintesi della nostra competenza ed esperienza

Synthesis of our knowledge and experience
Résumé de notre expertise et de notre expérience
Zusammenfassung unserer Expertise und Erfahrung
Resumen de nuestra experiencia y experiencia

Eccellenza nella progettazione, frutto di una trentennale esperienza nel settore della refrigerazione industriale e commerciale, assemblaggio accurato e componentistica di qualità indiscussa sono gli elementi imprescindibili della “High Quality” Cibir.

Excellence in design, the result of three decades of experience in this field, accurate assembly and high quality components are essential elements of Cibir units.

Excellence in Design, fruit of trente années d'expérience dans le secteur de la réfrigération industrielle et commerciale, un assemblage précis et des composants de qualité incontestés sont les éléments essentiels de Cibir “High Quality”.

Excellence in Design, das Ergebnis von dreißig Jahren Erfahrung in der industriellen und kommerziellen Kühlung, präzise Montage und unbestrittene Qualitätskomponenten sind die wesentlichen Elemente von Cibir “High Quality”.

La excelencia en el diseño, el resultado de treinta años de experiencia en el sector de la refrigeración industrial y comercial, el montaje preciso y los componentes de calidad indiscutibles son los elementos esenciales de Cibir “High Quality”.





Inspired to High Quality

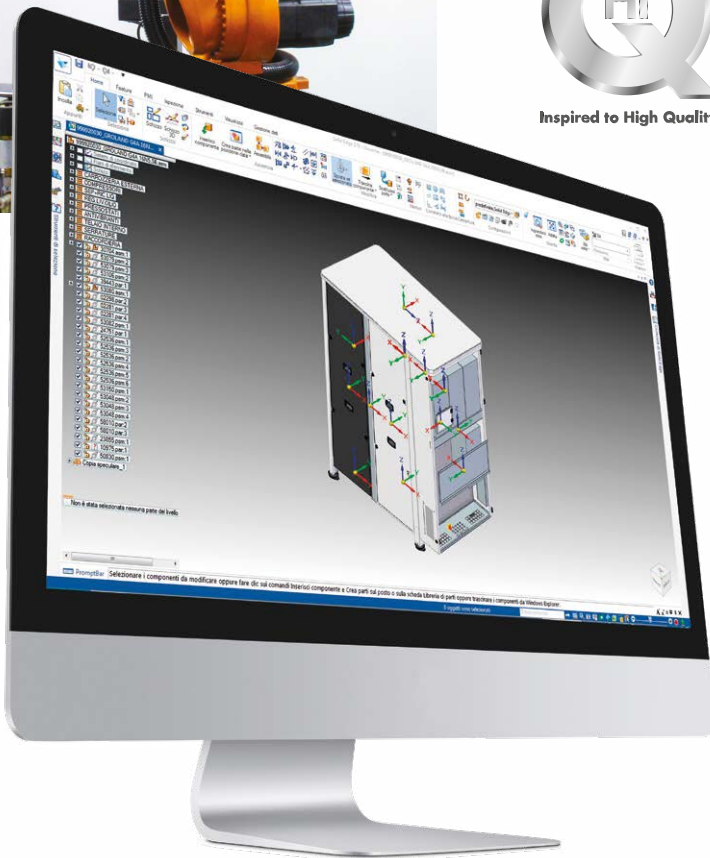

Assistenza e manutenzione

Assistance and maintenance
Entretien et maintenance

Service und Wartung
Servicio y mantenimiento

Un servizio che permette di richiedere in modo semplice dal tuo PC, tablet o smartphone tutta l'assistenza necessaria in caso di guasto o di manutenzione ordinaria della tua macchina refrigerante. Dal sito www.frigotel.com entra nella tua area riservata e richiedi immediatamente l'assistenza al tecnico frigorista autorizzato oppure puoi contattare il servizio clienti di Frigotel®.

A service that allows to easily and quickly ask through your tablet or smartphone for all the necessary assistance in case of faults or ordinary maintenance of your refrigeration unit. From the site www.frigotel.com go to your private area and request immediate assistance from the authorized refrigeration engineer or you can contact Frigotel® customer service.

Un service qui vous permet de demander rapidement et facilement à partir de votre tablette ou un smartphone toute l'assistance nécessaire dans le cas de panne ou de maintenance de votre groupe frigo. Depuis le site www.frigotel.com allez dans votre espace privé et demandez une assistance immédiate au technicien autorisé ou vous pouvez contacter le service client Frigotel®.

Ein Service, das Ihnen ermöglicht, alle erforderliche Unterstützung im Falle einer Störung oder Wartung des Kälteaggregat schnell und einfach von Ihrem Tablet oder Smartphone bitten. Von der Website www.frigotel.com gehen Sie in Ihrem privaten Bereich und fragen Sie für Service von den autorisierten Kältetechniker oder Sie können den Frigotel® Kundendienst kontaktieren.

Un servicio que le permite rápida y fácilmente pidas a tu tablet o smartphone toda la asistencia necesaria en caso de avería o mantenimiento de su máquina refrigerante. Desde el sitio www.frigotel.com com entra en tu zona privada y solicitar asistencia inmediata al técnico autorizado o puede comunicarse con el servicio al cliente Frigotel®.

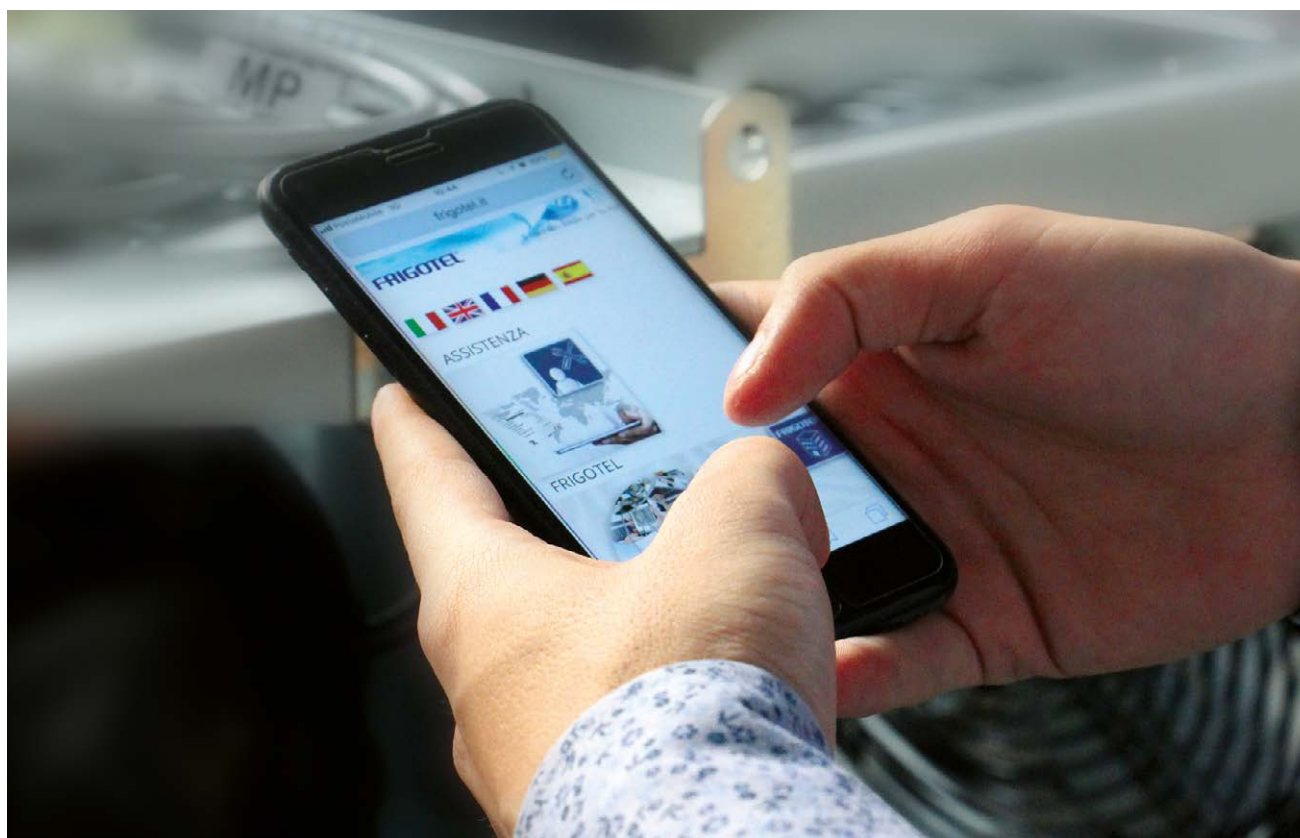



Tecnico autorizzato più vicino a te

Puoi richiedere automaticamente l'intervento di un nostro tecnico autorizzato che provvederà a ripristinare la funzionalità della tua macchina refrigerante.

Authorized technician near you.

You can automatically request the intervention of one of our authorized technician who will restore the functionality of your cooling unit.

Technicien agréé près de chez vous.

Vous pouvez automatiquement demander l'intervention d'un de nos techniciens autorisés qui permettront de restaurer la fonctionnalité de votre unité frigorifique.

Autorisierten Techniker in Ihrer Nähe.

Sie können automatisch die Intervention von einem unseren autorisierten Techniker, der die Funktionalität Ihrer Kühltagegregat wieder herstellen wird.

Técnico autorizado cerca de Usted

Puede solicitar automáticamente la intervención de uno de nuestros técnicos autorizados para restablecer la funcionalidad de su equipo.



Frigotel® worldwide service assistance

Puoi sempre richiedere l'assistenza telefonica diretta di Frigotel®, il servizio clienti è sempre a tua disposizione.

You can always ask the direct telephone support from Frigotel®, customer service is always available.

Vous pouvez toujours demander l'assistance téléphonique directe à Frigotel®, e service à la clientèle est toujours disponible.

Sie können jederzeit fragen Sie den direkten Telefon-Support von Frigotel®, der Kundenservice bleibt zur Verfügung.

Siempre se puede pedir el soporte telefónico directo de Frigotel®, el servicio



Manuale utente

Puoi consultare on-line il manuale utente della tua macchina refrigerante. Puoi visionare gli schemi elettrici ed i disegni tecnici delle tue macchine refrigeranti.

User's manual

You can consult on-line the user's manual of your refrigeration unit. You can see the electrical diagrams and the technical drawings of your refrigeration units.

Manuel de l'utilisateur

Vous pouvez consulter le manuel de l'utilisateur de votre groupe frigo en ligne. Vous pouvez consulter les schémas et dessins techniques de vos unités frigorifiques.

Bedienungsanleitung

Sie können die Bedienungsanleitungen Ihres Kühltagegregat online konsultieren. Sie können die Schaltpläne und technische Zeichnungen Ihrer Kältemaschinen sehen.

Manual del usuario

Puede consultar el manual del usuario de su equipo en línea. Puede ver los diagramas de circuitos y dibujos técnicos de los equipos frigoríficos.



Condizioni generali di vendita

- 1) **CONCLUSIONE DEL CONTRATTO:** L'ordinazione dal Committente è irrevocabile (art.1329 c.c) ma il contratto si intenderà concluso solo a seguito di esplicita conferma scritta della CIBIN S.R.L. o dall'esecuzione dell'ordinazione da essa effettuata od iniziata, previo avviso al Committente. Ogni altro atto o fatto della CIBIN S.R.L. o dei suoi dipendenti compreso l'incasso di somme versate in acconto, che saranno comunque infruttifere, non costituiscono valida conferma od accettazione.
- 2) **PREZZI:** I prezzi indicati in contratto si intendono salva diversa pattuizione scritta, franco sede CIBIN S.R.L. e sono al netto di tutte le spese accessorie comprese alla stipulazione ed esecuzione del contratto.
- 3) **DATI TECNICI:** Dimensioni, pesi, disegni, fotografie e depliant hanno sempre valore informativo e non costituiscono nessun impegno da parte della CIBIN S.R.L. che si riserva di introdurre in qualunque momento, nelle proprie apparecchiature, quelle modifiche che ritenesse opportune senza che possano essere sollevate contestazioni al riguardo.
- 4) **CONSEGNA:** Il termine di consegna è indicato a solo titolo informativo, in nessun caso deve intendersi tassativo. Eventuali ritardi nelle consegne per qualsivoglia motivo, non danno il diritto al Committente di annullare l'ordinazione né di richiedere indennizzo sicuro per penalità o per risarcimento danni.
- 5) **RESA:** Salvo diverso accordo scritto, la merce si intende venduta franco nostro stabilimento. Il trasporto, anche se effettuato a nostra cura, avviene oltre che a sue spese, per conto del Committente a suo rischio e pericolo.
- 6) **SPEDIZIONI:** Le spedizioni vengono eseguite secondo le disposizioni del Committente e in mancanza di queste, con il mezzo che la CIBIN S.R.L. riterrà più opportuno declinando ogni responsabilità per eventuali danni, incidenti, furti etc. La CIBIN S.R.L. non risponde degli inconvenienti causati da ritardi o disguidi a carico del vettore, verso il quale il Committente dovrà far valere direttamente se dal caso, i propri diritti.
- 7) **IMBALLI:** Verranno fatturati al costo e inderogabilmente non saranno accettati di ritorno.
- 8) **RISERVATO DOMINIO:** Nella vendita con pagamento dilazionato, il Committente acquisterà la proprietà del macchinario comprendendo col pagamento dell'ultima rata del prezzo e degli accessori, essendo la vendita fatta ed accettata con riserva della proprietà (art.1523 c.c.).
Fino a tale momento egli ne sarà depositario, dovrà indicarne l'ubicazione e rendere possibile l'ispezione a semplice richiesta della CIBIN S.R.L. Non potrà alienarlo, vincolarlo, e dovrà preliminarmente eccepire la riserva della proprietà a favore della CIBIN S.R.L. in tutti i casi di azioni esecutive o comunque pregiudizievoli da parte di terzi, obbligandosi a darle in ogni caso immediata comunicazione. I beni commissionati con la presente scrittura resteranno proprietà della CIBIN S.R.L. sino al totale pagamento del prezzo pattuito.
- 9) **CONDIZIONI GENERALI DI VENDITA:**
Merce resa: franco nostro stabilimento di San Donà di Piave (VE)
Imballo: al costo, escluse le serie con imballo compreso Montaggio: escluso
A richiesta possiamo mettere a Vostra disposizione un nostro tecnico frigorista con pagamento da concordare.
Garanzia: tutti i ns. apparecchi, con esclusione parti elettriche, sono garantiti per 12 mesi dalla data di fornitura, con la sola sostituzione del pezzo avariato.
Le parti elettriche ed elettroniche sono garantite 6 mesi e rientrano nella garanzia solo se il difetto non dipende da alimentazione o allacciamento sbagliato. I materiali riscontrati difettosi dovranno essere resi, in porto franco, al nostro stabilimento dove verranno controllati e, a nostro insindacabile giudizio, riparati o sostituiti. Restano a carico del Committente le spese di mano d'opera, viaggio e trasferta del personale che interviene presso la sede del Committente. Il Committente decade da diritto alla garanzia se non osserva anche per una sola volta le condizioni di pagamento e se i guasti lamentati risultano originati da fatti del Committente stesso, suoi dipendenti o terze persone o cattivo montaggio quando questo non sia imputabile al Fornitore. Nessuna responsabilità viene da noi assunta per perdite o danni causati da guasti o cattiva utilizzazione degli impianti. La garanzia non copre gli eventuali danni che dovessero verificarsi per il mancato funzionamento degli impianti o dei suoi componenti. E' pertanto esclusa ogni e qualsiasi responsabilità per i danni diretti e/o indiretti, nonché ogni e qualsiasi risarcimento che ecceda le spese di riparazione e/o sostituzione, franco nostro stabilimento, di quelle parti in cui si rendessero evidenti entro il termine di garanzia stabilito e senza possibilità di dubbio, i suddetti malfunzionamenti o vizi di fabbricazione. Il Committente decade dal diritto di garanzia se non denuncia gli eventuali vizi e difetti occulti per iscritto alla CIBIN S.R.L. entro otto giorni dall'avvenuto collaudo. Il collaudo dovrà avvenire entro due settimane dalla consegna della merce: in caso contrario la garanzia rimane sospesa.
- 10) **PAGAMENTI:** I pagamenti dovranno essere effettuati rigorosamente nei termini concordati, in valuta legale, al nostro domicilio. Sugli eventuali ritardi si computeranno gli interessi al tasso annuo di 5 punti in più del tasso ufficiale di sconto della Banca d'Italia.
Eventuali contestazioni non daranno diritto a sospensione dei pagamenti.
Inadempienze delle condizioni di pagamento da parte del Committente danno diritto alla nostra Ditta di sospendere le forniture in corso o di richiedere il pagamento anticipato.
- 11) **RECLAMI:** Eventuali reclami per difetti di quanto fornito, dovranno essere comunicati alla nostra sede entro e non oltre 8 giorni

dalla messa in funzione dell'impianto e comunque entro e non oltre 60 giorni dalla consegna, esclusivamente a mezzo di lettera raccomandata con avviso di ricevimento. E' esclusa ogni altra forma di comunicazione che pertanto non avrà effetto alcuno.

- 12) **FORO COMPETENTE:** Per qualsiasi controversia giudiziaria, nessuna esclusa, Foro competente sarà solo ed esclusivamente quello di Venezia (Italia), ovunque venga stipulato il contratto, consegnata la merce od eseguiti i pagamenti, anche se effettuati presso il domicilio dell'acquirente.

Terms of sale

- 1) **CONCLUSION OF THE AGREEMENT:** The Client's order is irrevocable (section 1329 of the Italian Civil Code), but the agreement shall be understood as concluded solely after explicit written confirmation by CIBIN S.R.L. or by the execution of the order that the latter has effected or commenced, upon notifying the Client. Any other action or deed of CIBIN S.R.L. or of its employees, including the collection of amounts paid on account and which shall in any case be non-profit-bearing, do not constitute valid confirmation or acceptance.
- 2) **PRICES:** The prices indicated in the agreement, unless otherwise agreed in writing, are intended as ex CIBIN S.R.L. works and are net of all incidental expenses, including the drawing up and performance of the agreement.
- 3) **TECHNICAL DATA:** Dimensions, weights, drawings, photographs and brochures are always indicative and are not binding on CIBIN S.R.L., which reserves the right to introduce those changes it deems advisable to its equipment at any time without giving cause for any objections to be raised on the matter.
- 4) **DELIVERY:** The term of delivery is purely indicative; under no circumstances should it be considered binding. Any delays in delivery for any reason whatsoever do not give the Client the right to cancel the order nor to claim any indemnity by way of penalty or compensation for damages.
- 5) **PLACE OF DELIVERY:** Unless otherwise agreed in writing, the goods are sold ex works. Carriage, even if arranged by CIBIN S.R.L., is on behalf of the Client, at his expense and at his risk.
- 6) **DISPATCHES:** The dispatches are carried out according to the Client's instructions and failing these, with the means that CIBIN S.R.L. shall deem most suitable, declining all responsibility for any damage, accidents, theft, etc..
CIBIN S.R.L. cannot be held liable for troubles caused by delays or mistakes by the carrier, to whom the Client shall assert his rights directly if necessary.
- 7) **PACKING:** Packing shall be invoiced at cost and returns shall not be accepted under any circumstances.
- 8) **RETENTION OF OWNERSHIP:** In sales with deferred payment, the Client shall acquire the ownership of the sold machinery upon payment of the last instalment of the agreed price and of the incidentals, the sale being made and accepted with retention of ownership (section 1523 of the Italian Civil Code).
Until that time the Client shall be the depositary and shall indicate the location of the machinery and upon simple request by CIBIN S.R.L. allow inspection. The Client may not sell or encumber it and shall first of all state the retention of ownership in favour of CIBIN S.R.L. in all cases of enforcement or pre-trial proceedings by a third party, being obliged to inform CIBIN S.R.L. immediately of the fact. The goods ordered hereby shall remain the property of CIBIN S.R.L. until full payment of the agreed price.
- 9) **TERMS OF SALE:**
Goods delivered: ex works in San Donà di Piave (VE).
Packing: at cost, excluding the ranges with packing included.
Assembly: excluded.
Upon request CIBIN S.R.L. can put at the Client's disposal one of its refrigeration engineers, with payment to be agreed.
Warranty: all the appliances of CIBIN S.R.L., excluding the electrical parts, are guaranteed for 12 months from the date of supply, with replacement only of the faulty part.
The electrical and electronic parts are guaranteed 6 months and are covered by the warranty only if the defect does not depend on the power supply or incorrect connection. Materials found to be defective shall be returned, carriage paid, to the CIBIN S.R.L. works, where they shall be checked and repaired or replaced according to the latter's decision, which is final. Labour expenses, travelling expenses and board and lodgings of personnel who carry out work at the Client's premises shall be charged to the latter. The Client loses all right to warranty if he does not fulfil even once the terms of payment or if the reported faults arise from facts due to the Client himself, his employees or third parties or improper assembly when it is not attributable to the Supplier. CIBIN S.R.L. accepts no liability for loss or damage caused by failures or improper use of the installations/plants.
The warranty does not cover any damage which may occur due to failure of the installations/plants or their components. Any liability whatsoever for direct or consequential damage is therefore excluded, as well as all and any compensation which exceeds the expenses of repair or replacement ex works of those parts in which the above-mentioned malfunctioning of manufacturing defects shall become evident within the established term of warranty and be shown to CIBIN S.R.L.'s satisfaction to be defective. The Client shall lose all rights to warranty should he not report any hidden faults and defects in writing to CIBIN S.R.L. within eight days from the final test and inspection. The final test and inspection shall take place within two weeks from delivery of the goods: otherwise the warranty remains suspended.
- 10) **PAYMENTS:** Payments shall be made without fail within the agreed due dates, in legal currency, at our domicile. Interest shall be calculated on any delays at an annual rate of 5 points more than the official bank rate.

Any disputes shall not give the right to suspend payments. Non-fulfilment of the terms of payment by the Client shall give CIBIN S.R.L. the right to suspend the supplies in progress or to demand advance payment.

- 11) **COMPLAINTS:** Any complaints regarding defects in supplied goods shall be made to the CIBIN S.R.L. registered offices by and no later than 8 days from commissioning of the installation/plant and in any case by and no later than 60 days from delivery, exclusively by means of registered letter with return receipt. Any other form of communication is excluded and shall therefore have no effect.
- 12) **PLACE OF JURISDICTION:** For any legal dispute, none excluded, the sole place of jurisdiction shall be the Law Courts of Venice (Italy), wherever the agreement has been stipulated, the goods delivered or payments made, even if made at the Client's registered office.

Conditions generales de vente

- 1) **CONCLUSION DU CONTRAT:** La commande est irrévocable de la part du Commandant (art. 1329 C.C. Italien) mais le contrat ne sera considéré conclu qu'après confirmation écrite explicite de la part de la firme CIBIN S.R.L. ou exécution de la commande, effectuée ou en cours, après que le Commettant en ait été avisé. Tout autre acte ou fait, de la firme CIBIN S.R.L. ou de ses employés, y compris l'encaissement de sommes versées à titre d'acompte, qui seront de toute manière improductives, ne constitue pas une confirmation ou une acceptation valable.
- 2) **PRIX:** Les prix indiqués dans le contrat s'entendent, sauf stipulation différente écrite, franco le siège de la firme CIBIN S.R.L. et sont nets de tous les frais accessoires, y compris la stipulation et l'exécution du contrat.
- 3) **DONNEES TECHNIQUES:** Les dimensions, poids, dessins, photographies et déliants n'ont qu'une valeur indicative et ne constituent en aucun cas un engagement de la part de la firme CIBIN S.R.L. qui se réserve le droit d'introduire à tout moment, sur ses propres appareils, les modifications qu'elle retiendrait nécessaires, sans qu'aucune contestation à ce propos ne puisse être soulevée.
- 4) **LIVRAISON:** Les délais de livraison ne sont indiqués qu'à titre indicatif et ne doivent en aucun cas être considérés impératifs. Les éventuels retards de livraison, quel qu'en soit le motif, ne donnent pas au Commandant le droit d'annuler la commande ni de réclamer aucune indemnisation à titre de pénalité ou de remboursement des dommages.
- 5) **RETRAIT DE LA MARCHANDISE:** A l'exception d'un accord différent écrit, il est entendu que la marchandise est vendue franco notre établissement. Le transport, même s'il est effectué par les soins de la CIBIN S.R.L., est non seulement à vos frais, pour le compte du Commandant, mais également à vos risques et périls.
- 6) **EXPEDITIONS:** Les expéditions sont effectuées selon les dispositions du Commandant, et à défaut de dispositions particulières, selon le moyen de transport que la firme CIBIN S.R.L. retiendra le plus approprié, en déclinant toute responsabilité pour les éventuels dommages, accidents, vols, etc. pouvant arriver. La firme CIBIN S.R.L. ne répond pas des inconvénients imputables à des retards ou à des erreurs du transporteur, après duquel le Commandant devra faire valoir directement, si le cas se présente, ses propres droits.
- 7) **EMBALLAGES:** Ils seront facturés au prix coûtant et absolument aucun retour ne sera accepté.
- 8) **DOMAINE RESERVE:** La vente étant faite et acceptée avec réserve de propriété (art. 1523 C.C. Italien), dans les ventes à paiement échelonné, le Commandant n'acquerra la propriété de la machine achetée et vendue qu'après en avoir effectué le dernier versement et versé les frais accessoires. Il en sera, en attendant, le dépositaire et devra indiquer son emplacement afin que la firme CIBIN S.R.L. puisse, sur une simple demande, l'inspecter. Il ne pourra l'aliéner, ni le lier, et devra préalablement déclarer la réserve de propriété en faveur de la firme CIBIN S.R.L., dans tous les cas d'actions exécutives ou de toute manière préjudiciables de la part de tiers, avec l'obligation d'en informer immédiatement cette dernière.
- 9) **CONDITIONS GENERALES DE VENDE**
Marchandise délivrée: Franco notre établissement de San Donà di Piave (VE)
Emballage: au prix coûtant, à l'exclusion des séries comprenant l'emballage
Montage: exclu
Après que les modalités de paiement en aient été établies, un des techniciens frigoriste de la firme CIBIN S.R.L. pourra être mis à votre disposition.
Garantie: Tous les appareils de la firme CIBIN S.R.L., à l'exclusion des parties électriques, sont garantis douze mois à partir de la date de la fourniture, et seul le remplacement de la pièce endommagée est prévu.
Les parties électriques et électroniques sont garanties six mois et ne rentrent dans la garantie que si le défaut ne dépend pas d'une erreur de branchement ou d'alimentation. Les matériaux défectueux devront être retournés à la firme CIBIN S.R.L., en port franc, où ils seront contrôlés et, selon le seul jugement de cette dernière, réparés ou remplacés. Restent à la charge du Commandant, les frais de main d'oeuvre, de voyage et de déplacement du personnel intervenant chez le Commandant. Le Commandant perd le droit à la garantie s'il n'observe pas, ne serait-ce qu'une fois, les conditions de paiement, mais également si lui-même, un de ses employés, un tiers ou un mauvais montage, dont le Fournisseur ne peut être tenu pour responsable, sont à l'origine des pannes dont il se plaint. Aucune responsabilité n'est assumée de la part des établissements CIBIN S.R.L. dans le cas

de pertes ou de dommages dus à des pannes ou à une mauvaise utilisation des installations. La garantie ne couvre pas les éventuels dommages pouvant se produire en raison d'un mauvais fonctionnement des installations ou de leurs composants. Tout type de responsabilité pour des dommages directs ou indirects, ainsi que tout type de dédommagement dépassant les frais de réparation et/ou de remplacement, franco les établissements de la CIBIN S.R.L., des pièces pour lesquelles les susdits défauts de fonctionnement ou vices de fabrication seraient évidents, sans le moindre doute possible, à l'intérieur des délais prévus par la garantie, sont donc exclus. Le Commettant perd le droit de garantie s'il ne dénonce pas par écrit, à la firme CIBIN S.R.L., les éventuels vices de fabrication ou défauts cachés dans les huit jours suivant l'essai de l'appareil. L'essai doit être effectué dans les deux semaines suivant la livraison de la marchandise: dans le cas contraire la garantie sera suspendue.

- 10) PAIEMENTS: Les paiements doivent être rigoureusement effectués dans les termes fixés, en monnaie légale, au domicile de la CIBIN S.R.L. Les intérêts seront calculés sur les éventuels retards à un taux annuel de 5 points en plus du taux officiel d'escompte de la Banque d'Italie. Les éventuelles contestations n'autorisent pas à suspendre les paiements. La non-exécution des paiements de la part du Commettant donne le droit à l'entreprise CIBIN S.R.L. de suspendre les fournitures et de réclamer un paiement anticipé.
- 11) RECLAMATIONS: Les éventuelles réclamations pour défauts de fourniture doivent être communiquées au siège de la firme CIBIN S.R.L., et exclusivement par lettre recommandée avec avis de réception, dans les huit jours suivant la mise en fonction de l'installation et de toute manière pas au-delà des 60 jours suivant la livraison. Toute autre forme de communication est exclue et ne sera donc pas prise en compte.
- 12) TRIBUNAL COMPETENT: Pour toute controverse juridique, sans exclusion, le Tribunal compétent sera seulement et exclusivement celui de Venise (Italie), ou que soient stipulé le contrat, livrée la marchandise ou exécutés les paiements, même s'ils sont effectués au domicile du Commettant.

Allgemeine Verkaufsbedingungen

- 1) VERTRAGSABSCHLUSS: Die vom Käufer getätigte Bestellung ist unwiderrufbar (Art.1329 c.c.), jedoch versteht sich der Vertrag erst nach ausdrücklicher schriftlicher Auftragsbestätigung seitens der CIBIN S.R.L. oder nach vorab kurz dem Auftraggeber mitgeteilter Auslieferung der von ihr durchgeführten oder begonnenen Bestellung als abgeschlossen. Jeder andere Umstand bzw. jede andere Handlung der CIBIN S.R.L. oder seiner Angestellten, einschließlich das Inkasso von Anzahlungen, sind unfruchtbar und stellen keine gültige Auftragsbestätigung oder Annahme dar.
- 2) PREISE: Wenn nicht ausdrücklich anders schriftlich vereinbart, verstehen sich die im Vertrag angeführten Preise ab dem Werk von CIBIN S.R.L. und ausschließlich aller Nebenspesen, wie beispielshalber für den Vertragsabschluss und dessen Erfüllung anfallende Kosten.
- 3) TECHNISCHE DATEN: Abmessungen, Gewichte, Zeichnungen, Fotografien und Broschüren haben nur richtungsweisenden Wert und sind für die CIBIN S.R.L. keinesfalls verbindlich. Letztere behält sich das Recht vor, an den eigenen Gerätschaften jederzeit alle von ihr für angebracht erachteten Änderungen anzubringen, ohne daß dies Grund zu Beanstandung sein kann.
- 4) LIEFERUNG: Der Liefertermin ist nur richtungsweisend und keinesfalls bindend anzusehen. Eventuelle Lieferverzögerungen, aus welchen Gründen auch immer, geben dem Auftraggeber weder ein Recht auf Stornierung der Bestellung noch auf irgendwelche Schadenersatzforderungen angesichts Strafen oder Schäden.
- 5) ÜBERGABE: Wenn nicht ausdrücklich anders schriftlich vereinbart, versteht sich die Ware ab Werk der CIBIN S.R.L. verkauft. Der Transport, auch wenn von der CIBIN S.R.L. ausgeführt, findet auf Kosten des Käufers und auf dessen Risiko und Gefahr statt.
- 6) VERSAND: Für den Versand hält man sich an die vom Auftraggeber erhaltenen Weisungen. In Ermangelung solcher wird der Versand mit dem von der CIBIN S.R.L. als geeignetstes angesehenes Transportmittel ausgeführt, ohne jedoch in irgendeiner Weise für eventuelle Schäden, Unfälle, Diebstähle usw. aufzukommen. Die Firma CIBIN S.R.L. haftet keinesfalls für Probleme, die auf Verspätungen oder Mißverständnisse des Frachtführers zurückzuführen sind. Bei Bedarf hat der Auftraggeber seine Rechte direkt gegenüber dem Frachtführer geltend zu machen.
- 7) VERPACKUNG: Die Verpackung wird zum Kostenpreis in Rechnung gestellt und in gar keinem Fall zurückgenommen.
- 8) EIGENTUMSVORBEHALT: Bei Verkauf mit Zahlungsleichterung erhebt der Käufer das Eigentum der verkauften Maschine erst mit Zahlung der letzten Rate und des Zubehörs, da der Verkauf nur mit ausdrücklichem Eigentumsvorbehalt getätigt und akzeptiert worden ist (Art. 1523 c.c.). Bis zur vollständigen Begleichung ist der Käufer nur Depositar. Er hat daher der CIBIN S.R.L. den Standort der Maschine mitzuteilen und ihr auf einfache Forderung hin deren Inspektion zu ermöglichen. Die Maschine darf von ihm also weder veräußert noch verpflichtet werden und im Falle von vollstreckenden oder allenfalls nachteiligen Handlungen seitens Dritter hat er den Eigentumsvorbehalt zu Gunsten der CIBIN S.R.L. einzuwenden und letztere unverzüglich davon in Kenntnis zu setzen. Die bestellten Güter bleiben auf der Grundlage des vorliegenden Schriftstücks bis zur vollständigen Bezahlung des vereinbarten Preises Eigentum der CIBIN S.R.L.
- 9) ALLGEMEINE VERKAUFSBEDINGUNGEN: Wareübergabe:

ab Werk der CIBIN S.R.L. von San Donà di Piave (VE)
Verpackung: zum Kostenpreis, ausgenommen bei Serien mit inbegriffener Verpackung
Montage: ausgenommen.
Auf Anfrage und gegen zu vereinbarende Bezahlung können wir Ihnen einen Kühltexniker der CIBIN S.R.L. zur Verfügung stellen.
Garantie: alle unsere Gerätschaften, Elektrik ausgenommen, werden für eine Dauer von 12 Monaten ab Lieferdatum garantiert. Die Garantie sieht nur den Ersatz des schadhaften Teils vor. Die Elektrik und Elektronik werden für 6 Monate garantiert und fallen nur unter den Garantieanspruch, wenn der Schaden nicht von einer falschen Einspeisung oder einem unsachgemäßen Anschluß abhängt. Die schadhafte Materialien sind frachtfrei an das Werk von CIBIN S.R.L. zurückzusenden, wo sie einer Prüfung unterzogen werden und nach freien Ermessen der CIBIN S.R.L. entweder repariert oder ersetzt werden. Zu Lasten des Käufers gehen die Lohnkosten sowie Kost und Logis des beim Käufer zum Einsatz kommenden Personals. Der Garantieanspruch des Käufers verfällt, sobald dieser auch nur einmal die Zahlungsbedingungen nicht erfüllt und wenn die beanstandeten Schäden vom Käufer selbst, dessen Angestellten oder Dritten sowie durch eine nicht auf den Lieferant zurückzuführende unsachgemäße Montage verursacht worden sind. Nicht gehaftet wird von der Firma CIBIN S.R.L. für Einbußen oder Schäden, die auf Defekte oder schlechte Nutzung der Anlagen zurückzuführen sind. Die Garantie deckt weiters keine Schäden, die auf einen Betriebsausfall der Anlagen oder Bestandteile davon zurückzuführen sind. Es ist daher jede Haftung für direkte und/oder indirekte Schäden sowie jeder Schadenersatz ausgeschlossen, die über die Reparaturkosten und/oder den Ersatz von Teilen mit den oben erwähnten Betriebsstörungen oder Fabrikationsfehlern ab Werk hinausgehen. Der Garantieanspruch des Käufers verfällt weiters, wenn er der Firma CIBIN S.R.L. eventuelle verborgene Schäden und Mängel nicht innerhalb von acht Tagen der stattgefundenen Abnahme schriftlich anzeigt. Genannte Abnahme hat spätestens zwei Wochen nach der Warenlieferung stattzufinden; sollte dies nicht der Fall sein, bleibt die Garantie schwebend.

- 10) ZAHLUNGEN: Die Zahlungen sind unbedingt zu den vereinbarten Terminen, in der gesetzlichen Währung an das Domizil der CIBIN S.R.L. zu leisten. Bei eventuellem Zahlungsverzug werden Jahreszinssätze von 10 Stellen über dem Bankdiskontsatz der Banca d'Italia in Rechnung gestellt. Eventuelle Beanstandungen geben kein Recht auf Einstellung der Zahlungen. Die Nichterfüllung der Zahlungsbedingungen seitens des Auftraggebers berechtigen die Firma CIBIN S.R.L. zur Unterbrechung laufender Lieferungen oder zur Forderung der sofortigen Bezahlung.
- 11) BEANSTANDUNGEN: Eventuelle Mängel an der Lieferung sind der CIBIN S.R.L. spätestens 8 Tage nach Inbetriebnahme der Anlage und auf jeden Fall spätestens 60 Tage nach der Lieferung per Einschreiben mit Rückschein anzuzeigen. Jede andere Form der Mitteilung ist ausgeschlossen und somit wirkungslos.
- 12) ZUSTÄNDIGER RICHTSSTAND: Für ausnahmslos alle rechtlichen Streitfragen ist ausschließlich nur der Gerichtsstand von Venedig (Italien) zuständig, unabhängig davon, wo der Vertragsabschluss stattgefunden hat, wohin die Ware geliefert worden ist oder wo die Zahlungen getätigt worden sind, auch dann nicht, wenn dies im Domizil des Käufers stattgefunden hat.

Condiciones generales de venta

- 1) CIERRE DEL CONTRATO: El pedido por parte del Comprador debe considerarse irrevocable (art.1329 C.C.), sin embargo el contrato debe entenderse cerrado sólo tras la explícita confirmación por escrito por parte de CIBIN S.R.L. o, previo aviso al Comprador, por la ejecución del pedido efectuado o cursado por éste. Cualquier otra acción o hecho entablada por CIBIN S.R.L. o sus empleados, incluso el cobro de sumas pagadas a cuenta, que en todo caso serán infructíferas, no constituyen confirmación válida o aceptación.
- 2) PRECIOS: Los precios mencionados en el contrato, salvo se pacte por escrito de otra forma, se entienden franco domicilio de CIBIN S.R.L. y son al neto de todos los gastos accesorios incluidos al estipular y ejecutar el contrato.
- 3) DATOS TÉCNICOS: Dimensiones, pesos, dibujos, fotografías y folletos ilustrativos tienen siempre un valor informativo y no constituyen compromiso alguno por parte de CIBIN S.R.L., la cual se reserva el derecho de introducir en cualquier momento, en sus propios equipos, todas las modificaciones que considerara oportunas sin que puedan levantarse reclamaciones al respecto.
- 4) PLAZOS DE ENTREGA: Los plazos de entrega se indican sólo a título informativo, en ningún caso deberán entenderse taxativos. Eventuales retrasos en el despacho de mercancía por cualquier razón, no otorgan el derecho al Comprador para cancelar el pedido ni para requerir indemnización alguna por penalización o resarcimiento de daños.
- 5) CONDICIONES DE ENTREGA: Salvo se convenga por escrito de otra forma, la mercancía se entiende vendida franco domicilio CIBIN S.R.L.. El transporte, incluso si es efectuado por cuenta de CIBIN S.R.L. será a cargo del Comprador y correrá por su riesgo y cuenta.
- 6) ENVÍOS: Los envíos se realizarán de acuerdo a las disposiciones del Comprador y en su defecto, con el medio que CIBIN S.R.L. considere más adecuado declinando toda responsabilidad de eventuales daños, accidentes, robos, etc. CIBIN S.R.L. no se responsabiliza de los inconvenientes causados por retrasos o incidencias debidas al transportista, hacia el cual el Comprador, de requerirse, deberá hacer valer sus propios derechos directamente.

- 7) EMBALAJES: Serán facturados al coste y no se aceptará la devolución de los mismos.
- 8) DOMINIO RESERVADO: En la venta con pago a plazos, el Comprador adquirirá la propiedad de la maquinaria comprada tras efectuar el pago del último plazo del precio pactado y los gastos accesorios, ya que la venta ha sido efectuada y aceptada con reserva de propiedad (art.1523 C.C.). Hasta dicho momento el Comprador será sólo un depositario de la maquinaria, debiendo indicar la ubicación de la misma y permitir su inspección misma tras la simple solicitud de CIBIN S.R.L.. No podrá enajenarla ni vincularla y previamente deberá alegar la reserva de la propiedad a favor de CIBIN S.R.L. para todos los casos de acciones ejecutorias o en todo caso perjudiciales por parte de terceros, obligándose a darle siempre comunicación inmediata. Los bienes encargados por la presente escritura quedarán de propiedad de CIBIN S.R.L. hasta el pago completo del precio pactado.
- 9) CONDICIONES GENERALES DE VENTA: Entrega de la mercancía: franco domicilio CIBIN S.R.L. en San Donà di Piave (VE). Embalaje: al coste, excluidas las series con embalaje incluido. Montaje: excluido. Bajo pedido, CIBIN S.R.L. podrá poner a disposición del Comprador los servicios de un técnico frigorista suyo, con pago a convenir. Garantía: todos los equipos objeto del contrato, a exclusión de las partes eléctricas, están garantizados por 12 (doce) meses contados a partir de la fecha de provisión, incluyendo sólo la sustitución de la pieza dañada. Las partes eléctricas y electrónicas están garantizadas por 6 (seis) meses y sólo si el defecto no depende de una alimentación errónea o una conexión errónea. Los materiales defectuosos deberán ser devueltos al domicilio de CIBIN S.R.L., con porte pagado, donde serán controlados y, bajo su indiscutible juicio, serán reparados o reemplazados. Quedan a cargo del Comprador los gastos de mano de obra, viajes y dietas del personal que realiza la intervención en el domicilio del Comprador. El Comprador pierde el derecho a la garantía si no cumple, incluso una sola vez, con las condiciones de pago y si las averías manifestadas resultaran por hechos causados por el Comprador mismo, sus empleados, terceras personas o por un montaje erróneo cuando esto no sea atribuible al Proveedor. CIBIN S.R.L. no se responsabiliza de pérdidas o daños causados por avería o utilización errónea de las instalaciones. La garantía no cubre los eventuales daños que se verificaran por el fallo en el funcionamiento de las instalaciones o sus componentes; por tanto, queda excluida toda responsabilidad por daños directos y/o indirectos, así como todo y cualquier resarcimiento fuera de los gastos de reparación y/o sustitución, franco domicilio de CIBIN S.R.L., de aquellas partes en las cuales resultaran evidentes, dentro del plazo de garantía establecido y sin posibilidad de duda, los referidos malos funcionamientos o defectos de fabricación. El Comprador pierde del derecho de garantía si no denuncia los eventuales vicios y defectos ocultos por escrito a CIBIN S.R.L. dentro de los 8 (ocho) días siguientes a la fecha de ejecución del ensayo. El ensayo deberá realizarse dentro de las 2 (dos) semanas siguientes a la fecha la entrega de la mercancía; en caso contrario, la garantía no surtirá efecto.
- 10) PAGOS: Los pagos deberán efectuarse dentro de los plazos convenidos, en divisa legal y en el domicilio de CIBIN S.R.L.; sobre los eventuales retrasos de pago se calcularán los intereses al tipo de interés anual más cinco puntos respecto al tipo de interés oficial de la "Banca de Italia". Eventuales rechazos no darán derecho a la suspensión de los pagos. El incumplimiento de las condiciones de pago por parte del Comprador otorgan el derecho a CIBIN S.R.L. para suspender las provisiones en curso o requerir el pago por adelantado.
- 11) RECLAMACIONES: Eventuales reclamaciones por defectos de la mercancía suministrada deberán comunicarse al domicilio de CIBIN S.R.L. dentro de los 8 (ocho) días siguientes contados a partir de la fecha de puesta en marcha de la instalación y, en todo caso, dentro de los 60 (sesenta) días siguientes contados a partir de la fecha de entrega de la misma, exclusivamente por medio de carta certificada con aviso de recepción. Queda excluida cualquier otra forma de comunicación, la cual por consiguiente no tendrá ningún efecto.
- 12) FUERO COMPETENTE: Para cualquier controversia judicial, sin exclusión alguna, el fuero competente será sólo y exclusivamente el de Venecia (Italia), donde quiera que se estipule el contrato, se entregue la mercancía o se realicen los pagos, incluso si son realizados en el domicilio del Comprador.

Indice Index

Split	4
Esempi di applicazione	10
Installation example	10
Exemple d'installation	10
Anlagenbeispiel	10
Ejemplo de instalación	10
Destinazioni d'uso	11
Destined use	11
Destinations d'usage	11
Einsatzbereich	11
Destinaciones de uso	11
Aspetti legati al refrigerante:	12
About the refrigerant	13
Aspects liés au fluide frigorigène	13
Aspekte rund um das Kältemittel	13
Aspectos relacionados con el refrigerante	13
Il rispetto delle normative	14
Reference regulations	14
Législations de référence	14
Bezugsvorschriften	14
Normativa aplicable	14
Le macchine	15
The refrigeration units	15
Les groupes	15
Die Aggregaten	15
Las máquinas	15
Carica massima di refrigerante	16
Maximum refrigerant charge	16
Maximale Kältemittelfüllun	16
Charge maximale de réfrigérant	16
Carga máxima de refrigerante	16
ICEBERG	18
05123N G1	18
11125N G1	20
12125N G1	22
20225N G1	24
26225N G1	26
44325N G1	28
50325N G1	30
60235N G1	32
90235N G1	34
150245SN G1	36
180245SN G1	38
260245SN G1	40
09125B G1	42
13125B G1	44
26225B G1	46
36225B G1	48
42325B G1	50
68235SB G1	52
92235SB G1	54

110235SB G1	56
180245SB G1	58
270245SB G1	60
Tubazioni refrigerante	63
Refrigerant piping	63
Tuyauterie pour refrigerant	63
Kälteleitungen	63
Tuberías refrigerantes	63
Quadro comando remoto	64
Remote control	64
Tableau de commande	64
Schaltfeld ausgerüstet	64
Cuadro mandos a distancia	64
Lettura della sigla	66
How to read the nameplate	66
Lecture sigle	66
Abkürzungen	66
Lectura de la sigla	66
Condizioni di calcolo dei volumi	67
Volume calculation conditions	67
Conditions de calcul des volumes	
Berechnungsgrundlage für volumen	67
Condiciones de cálculo de los volúmenes de las cámaras	67
Indice	74
Index	74

Ci riserviamo di apportare alla nostra produzione tutte le modifiche atte a migliorarne il rendimento o l'aspetto senza previa comunicazione e senza impegno per quanto riguarda la produzione precedente. Descrizioni, dati tecnici ed illustrazioni sono indicativi e non vincolanti. CIBIN si riserva il diritto, per ragioni tecniche e commerciali, di apportare in qualsiasi momento e senza preavviso, modifiche ritenute necessarie, ferme restando le caratteristiche degli impianti.

We reserve the right to make all modifications deemed necessary to improve the performance or appearance of our products without prior notice and without any obligations to retrofit previous models. Descriptions, technical data and illustrations are to be considered as indicative and are not binding. For technical and commercial reasons, CIBIN reserves the right to introduce - at any time and without prior notice - any necessary modifications, while maintaining the basic characteristics of the systems.

Nous nous réservons la faculté d'apporter à notre production toutes les modifications susceptibles d'améliorer le rendement ou l'aspect, sans communication préalable et sans engagement de notre part concernant la production précédente. Descriptions, données techniques et illustrations sont données à titre indicatif et elles ne peuvent en aucun cas revêtir un aspect contractuel. CIBIN se réserve le droit d'apporter à cette documentation, pour raison techniques et commerciales, n'importe quel moment et sans préavis, toutes les modifications qui seront considérées nécessaires, restant inchangées les caractéristiques de base des appareils.

Wir behalten uns das Recht vor, ohne vorherige Mitteilung und ohne Verpflichtungen gegenüber der vorangegangenen Produktion Änderungen durchzuführen, die zu einer Verbesserung von Leistung oder Aussehen führen. Beschreibungen, technische Daten und Bilder sind reine Anhaltswerte und daher nicht verbindlich. CIBIN behält sich das Recht vor, jederzeit und ohne Vorankündigung, aus technischen oder geschäftlichen Gründen, Änderungen durchzuführen, die für erforderlich gehalten werden, ohne dass die Eigenschaften der Anlagen davon betroffen sind.

Nos reservamos la facultad de aportar a nuestra producción todas las modificaciones que puedan mejorar su rendimiento o su aspecto, sin aviso previo y sin compromiso por lo que se refiere a la producción precedente. Descripciones, datos técnicos e ilustraciones son indicativos y no vinculantes. CIBIN se reserva el derecho, por razones técnicas y comerciales, de aportar en cualquier momento y sin previo aviso, modificaciones consideradas necesarias, quedando invariadas las características de los sistemas.

CIBIN s.r.l.
Via Ferrari, 12
30027 San Donà di Piave
VENEZIA - Italy
Tel. +39 0421 226711
www.cibinrefrigerazione.com